



splintEX

Lösung zur Verbesserung des Spänefangs und
der Schnittkantenqualität bei Kreissägen

von

Team  HDW

Gesamtkonzept

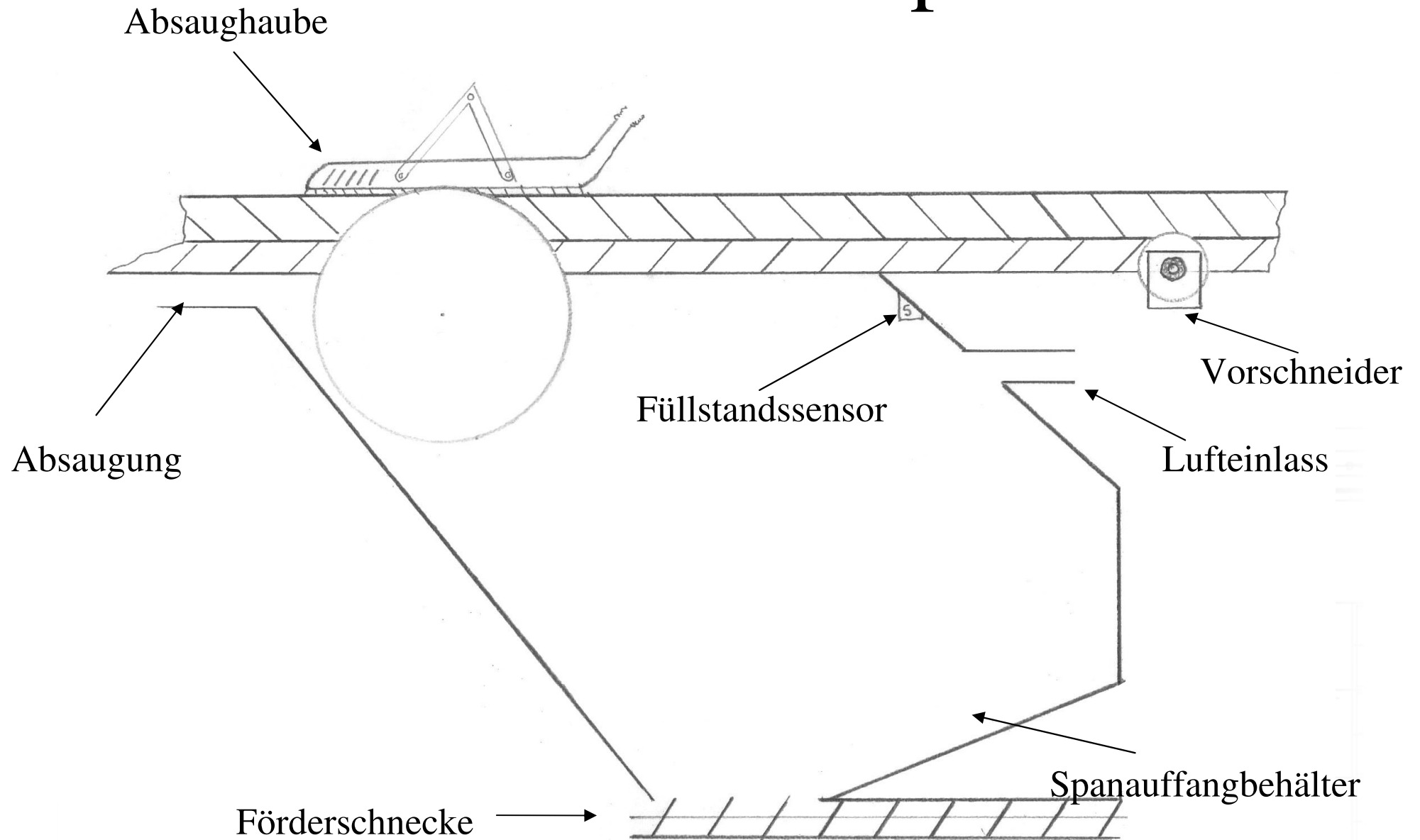

Vorschneider

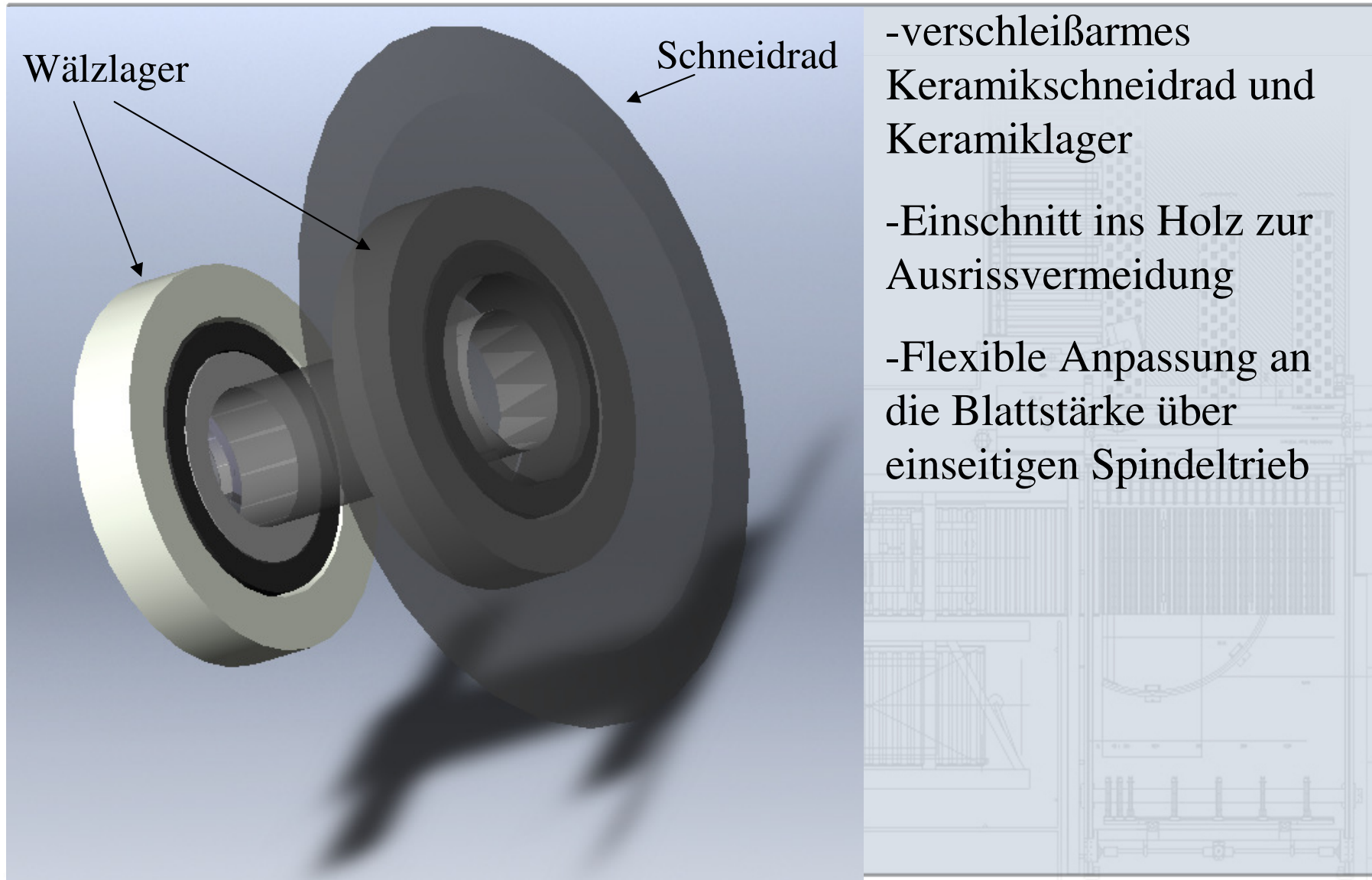

Vorschneider

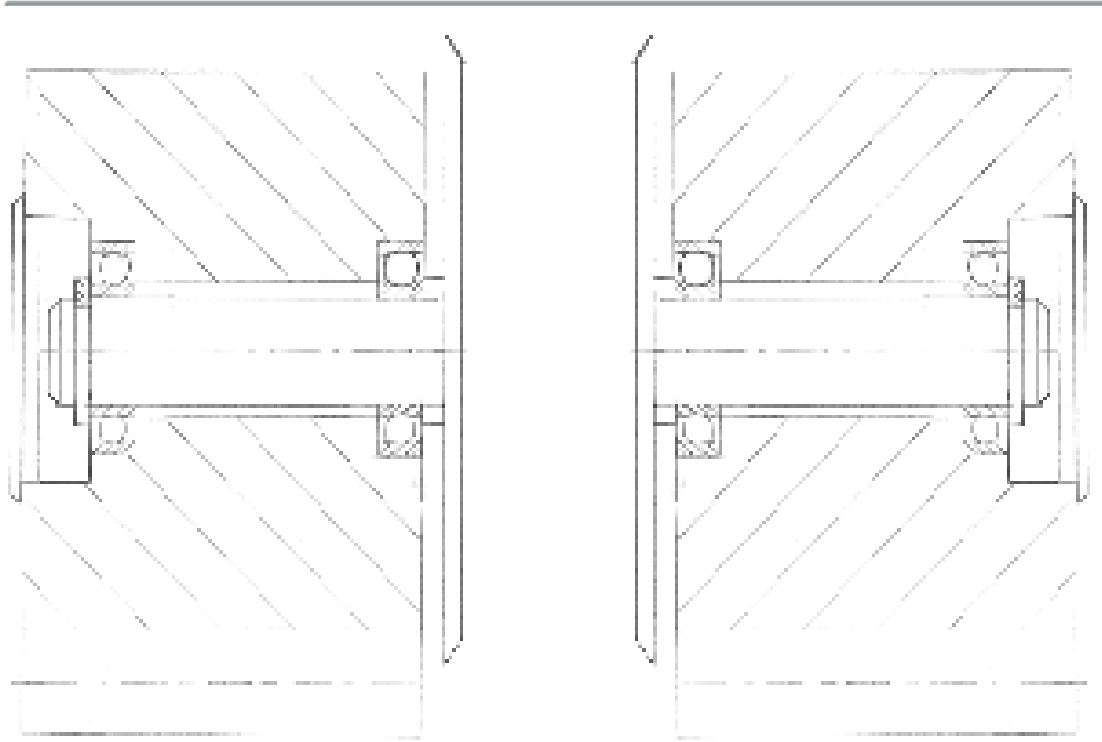

- verschleißarmes
Keramikschnrad und
Keramiklager
- Einschnitt ins Holz zur
Ausrissvermeidung
- Flexible Anpassung an
die Blattstärke über
einseitigen Spindeltrieb

Spanauffang unten

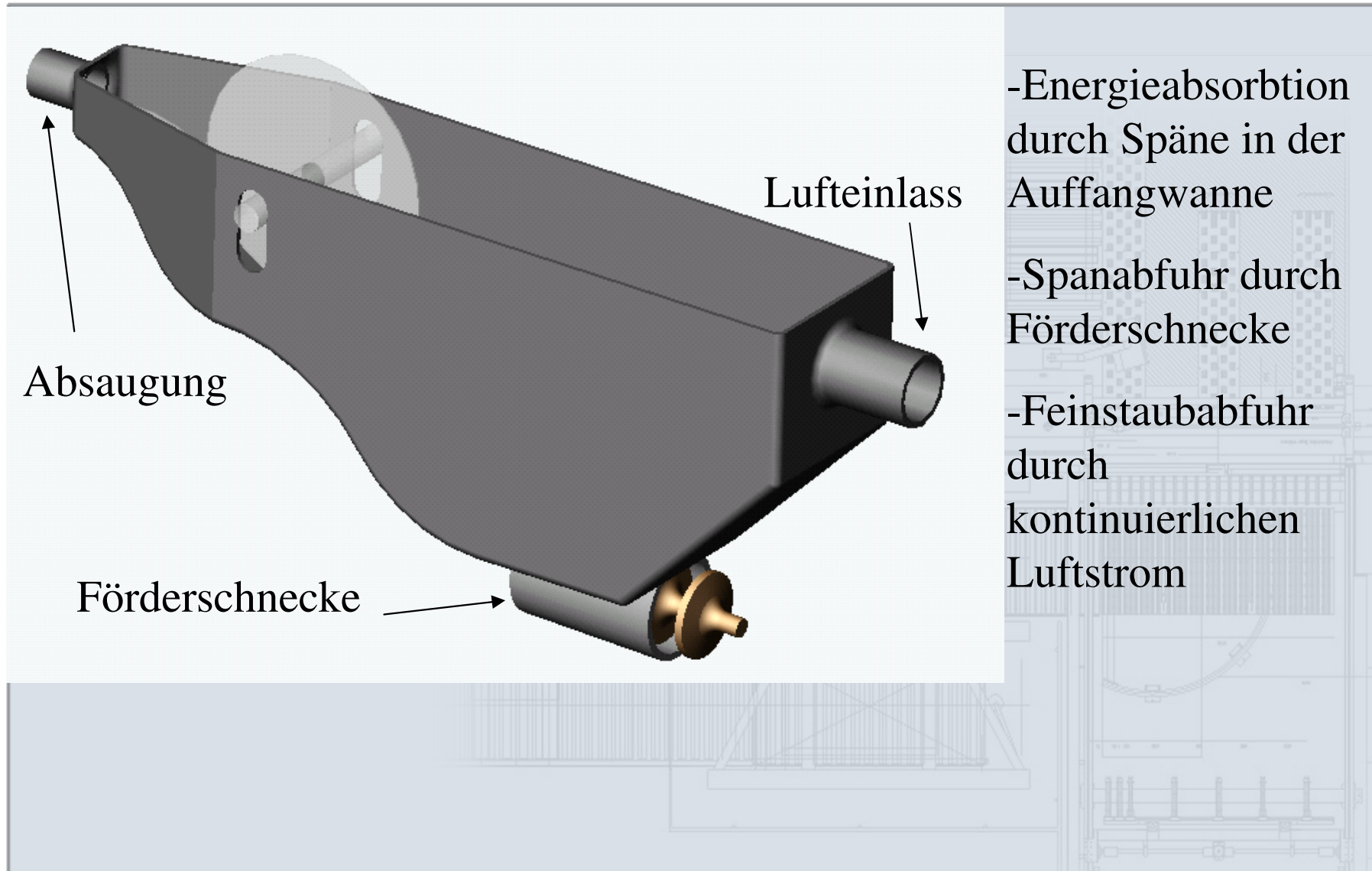

- Energieabsorbption durch Späne in der Auffangwanne
- Spanabfuhr durch Förderschnecke
- Feinstaubabfuhr durch kontinuierlichen Luftstrom

Spanauffang unten

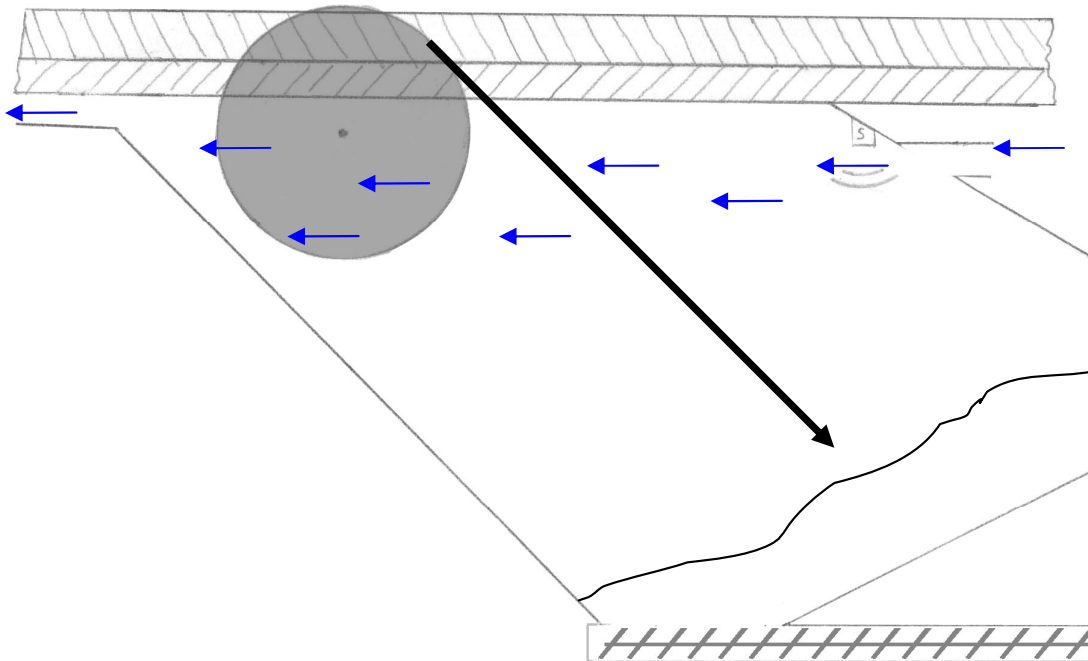

- Energieabsorbtion durch Späne in der Auffangwanne
- Spanabfuhr durch Förderschnecke
- Feinstaubabfuhr durch kontinuierlichen Luftstrom

Absaughaube

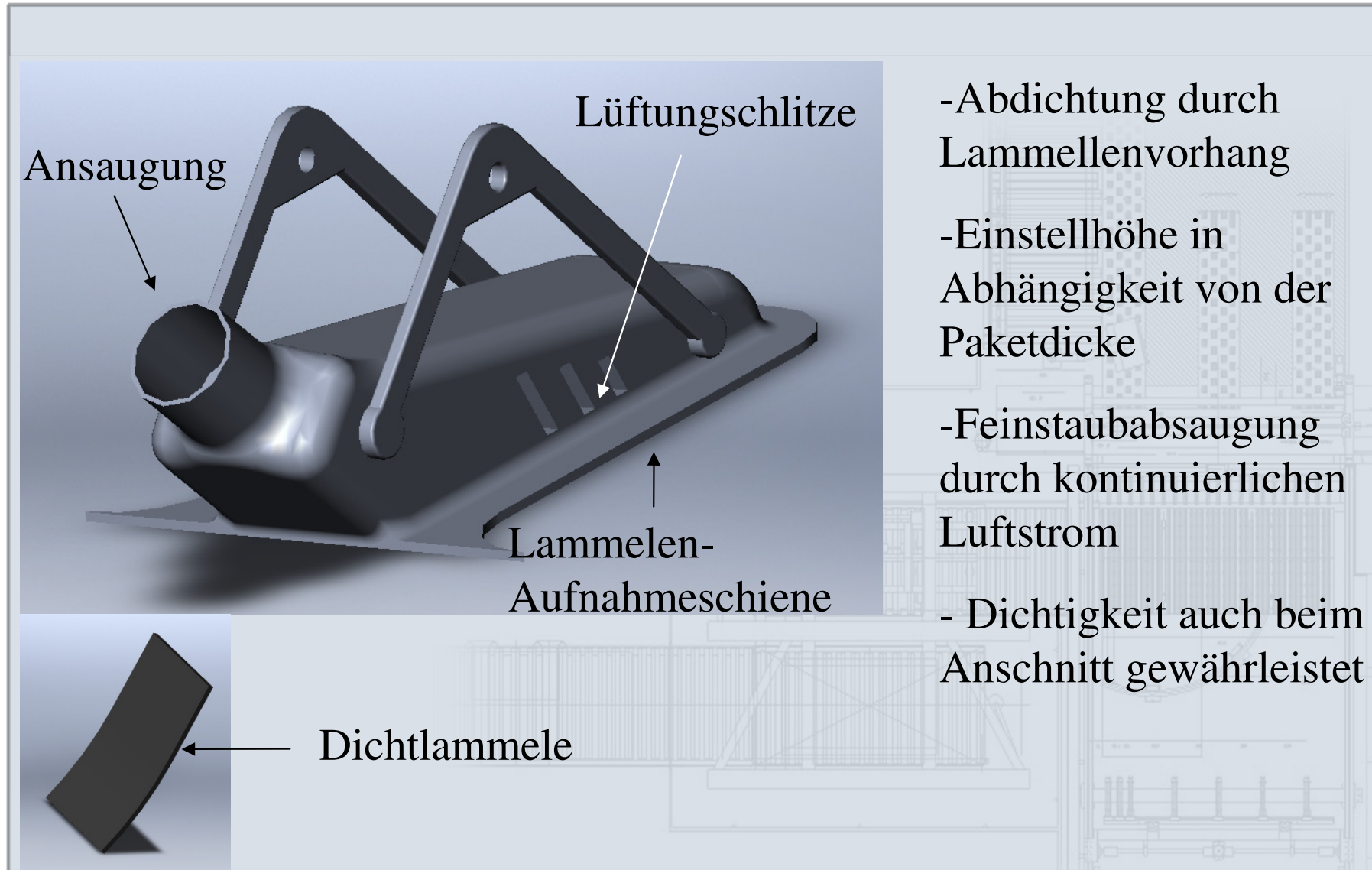

- Abdichtung durch Lammellenvorhang
- Einstellhöhe in Abhängigkeit von der Paketdicke
- Feinstaubabsaugung durch kontinuierlichen Luftstrom
- Dichtigkeit auch beim Anschnitt gewährleistet

Absaughaube

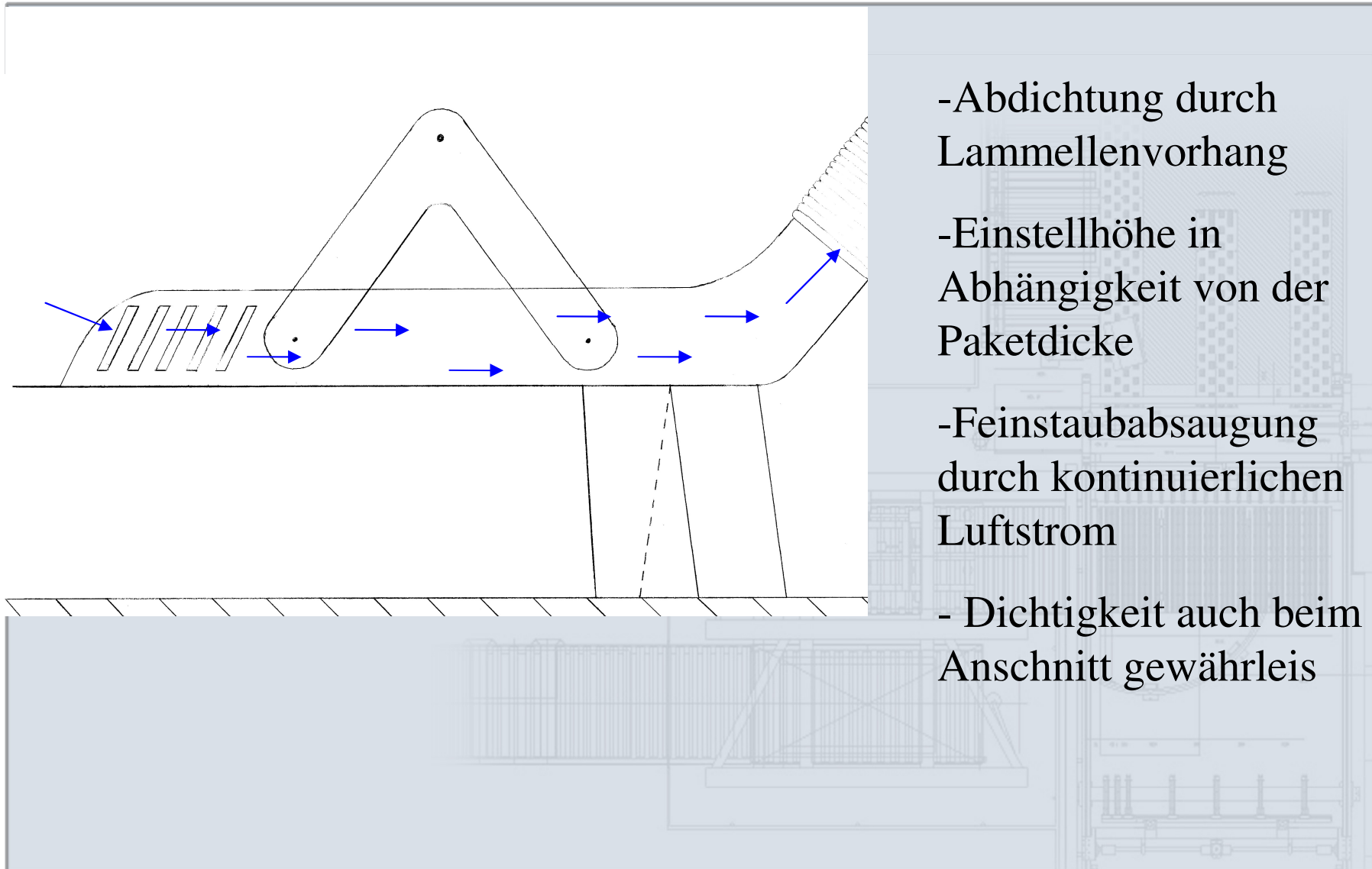

- Abdichtung durch
Lammellenvorhang

- Einstellhöhe in
Abhängigkeit von der
Paketdicke

- Feinstaubabsaugung
durch kontinuierlichen
Luftstrom

- Dichtigkeit auch beim
Anschnitt gewährleis

Vorteile

Preis: 19.100 €

- Energieersparnis**
- Lange Lebensdauer / Wartungsarm**
- Lärmreduzierung**

Wir

Benjamin Stockhaus

Thorsten Althoff

René Jakubowski

Hendrik Röhl

Markus Rodewald

Harald Schaupp

Philip Hammerschmidt

Kira Kortmann

Markus Bürgener

bedanken uns für die Unterstützung durch unseren
Sponsor



Weiterhin bedanken wir uns bei unseren
Fach- und Teamcoachs Jonas ter Haseborg und
Julia Oeltjenbruns und bei den zahlreichen
Experten und Profis