



Präsentation der CleanCUT AG



Referenten: Friederike Weber,
 Sören Hesse



- Konzept
- Gesamtsystem
 - Unterhaube
 - Splint – Extrusion
- Effizienz



- Umweltfreundliche Produktion
- Maximale Verschleißreduzierung
- Ausrissvermeidung durch Späne
- Effiziente Feinstaub- / Spanbeseitigung
- Senkung der Betriebskosten

Gesamtsystem

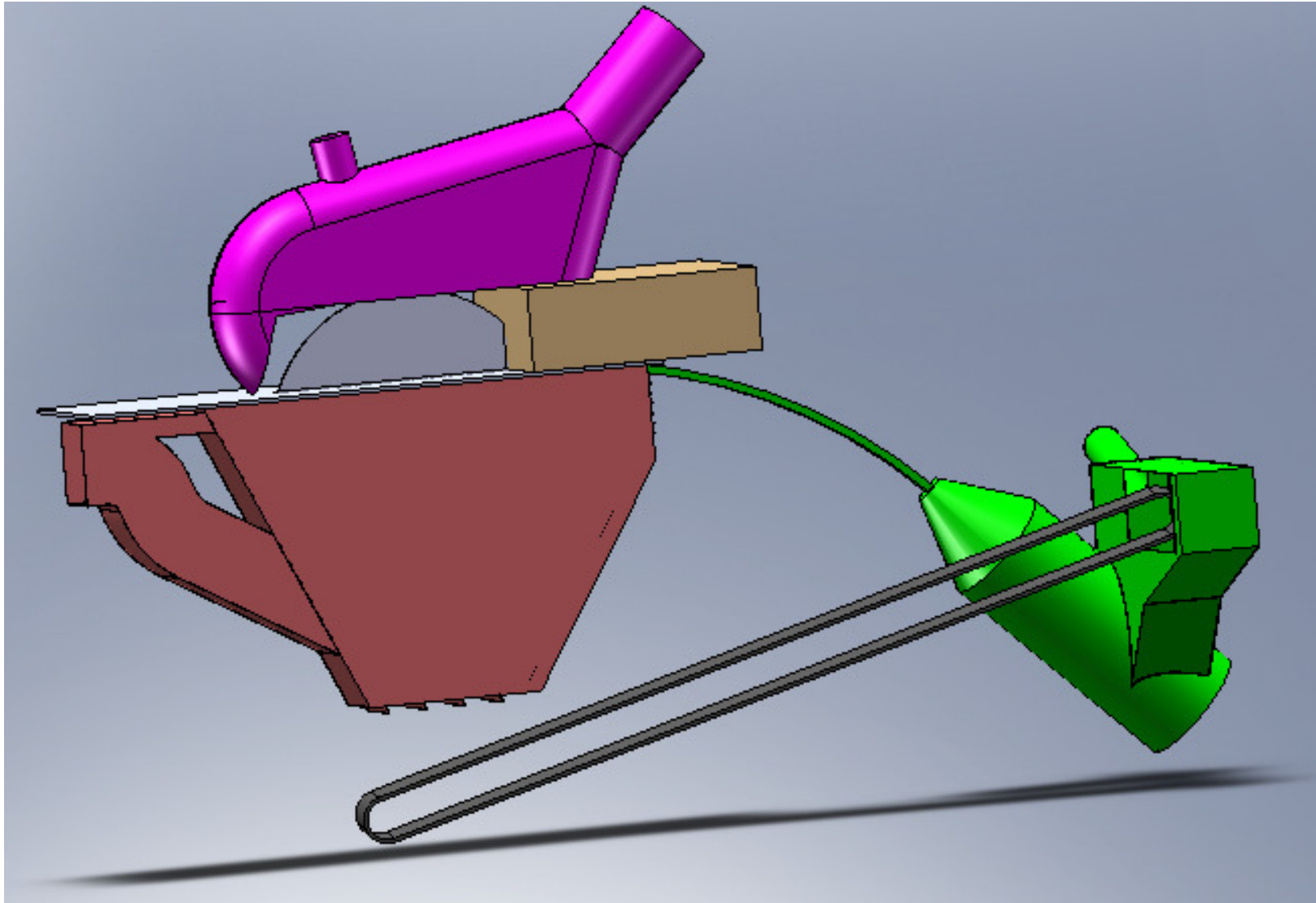

Unterhaube

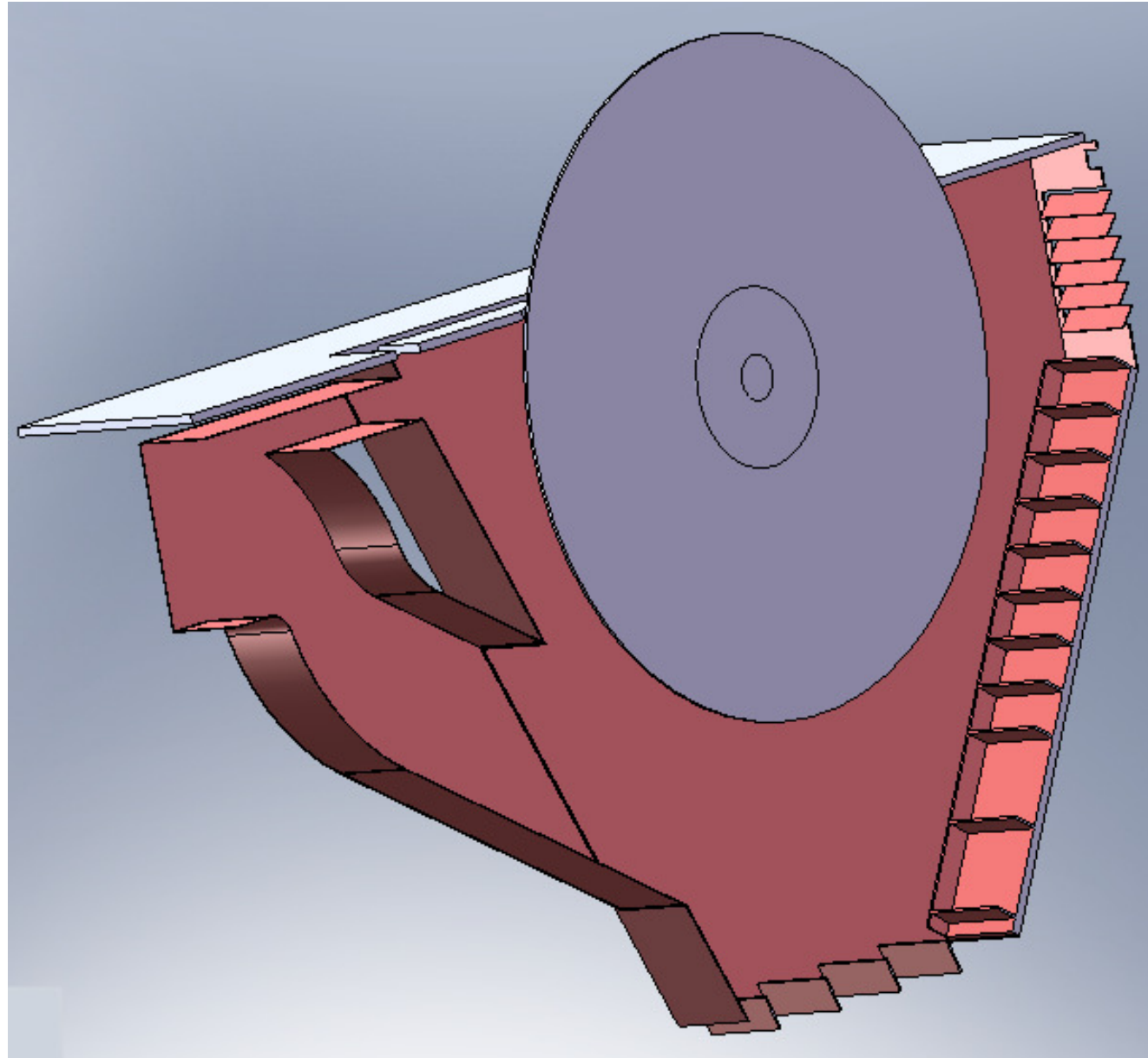

Splint - Extrusion

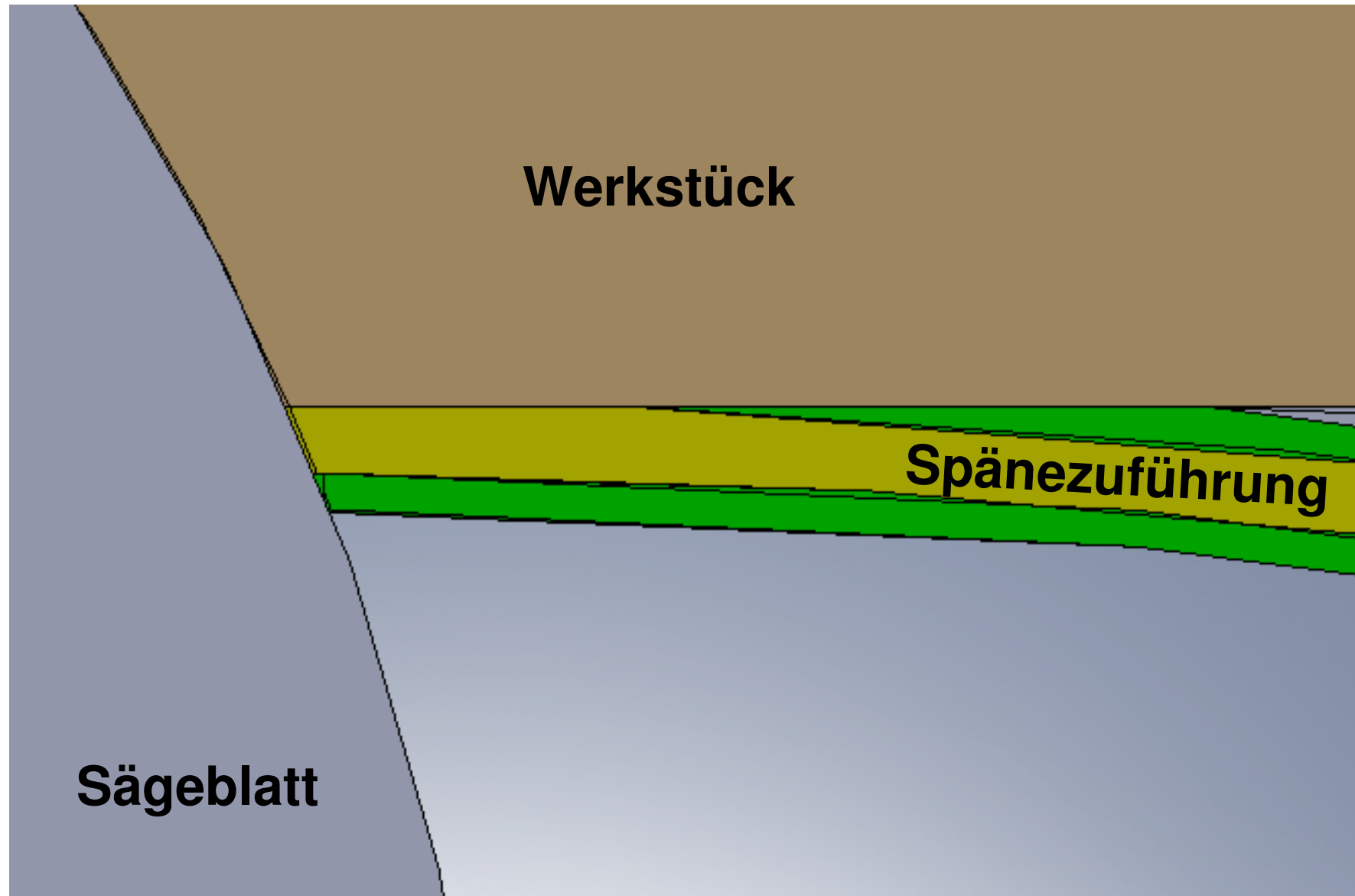



- Recycling im Prozess
- Standzeitverlängerung bei Maschinenkomponenten
- Erhebliche Energieersparnis
- Kein Ausschuss durch Ausriss
- höhere Endproduktqualität
- Nachrüstbarkeit



▶ Produktivitätssteigerung

Preis:

29.999 €

Ende



Vielen Dank für Ihre Aufmerksamkeit

und an den Sponsor



für die Unterstützung.