

Clean Cut M3

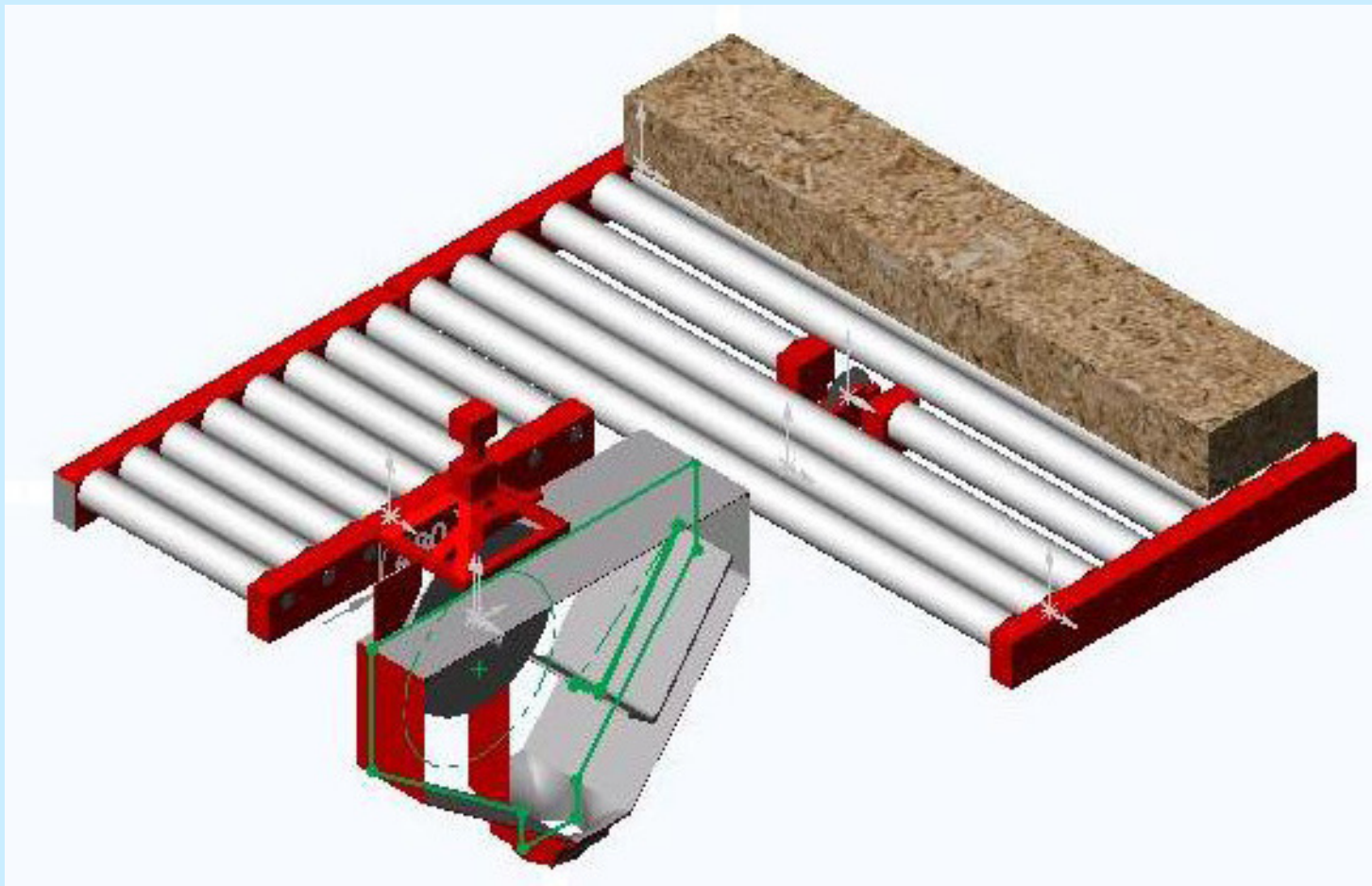

Verbesserung des Spänefangs und der Schnittkantenqualität bei Kreissägen

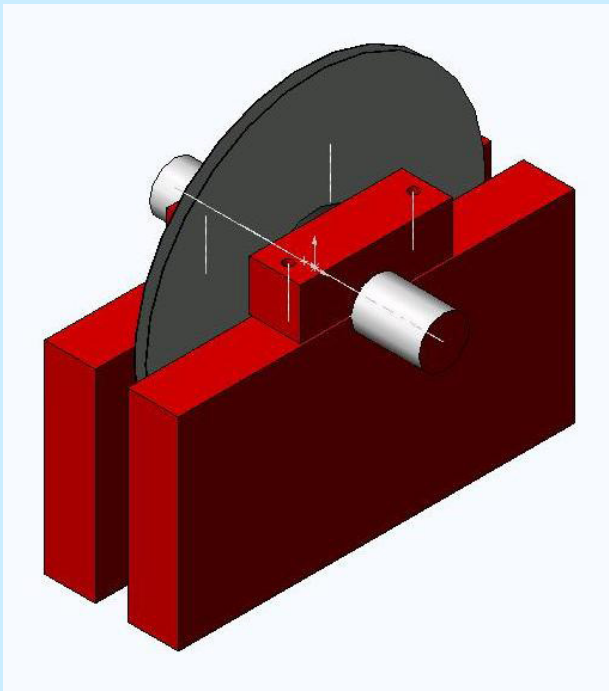

1. Ausriss

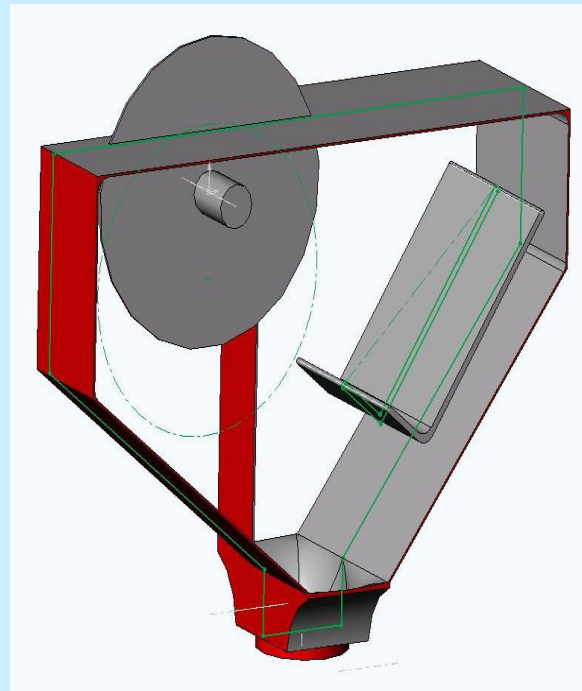

2. Spänefang

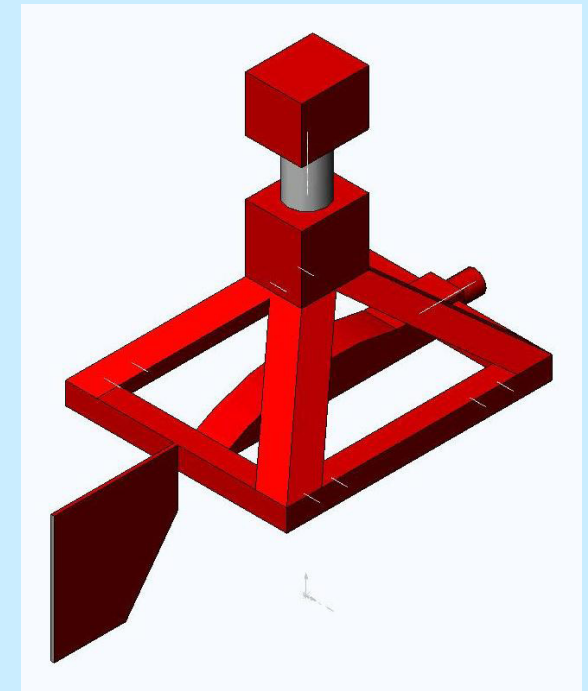

3. Feinstaub

Verbesserung des Spänefangs und der Schnittkantenqualität bei Kreissägen

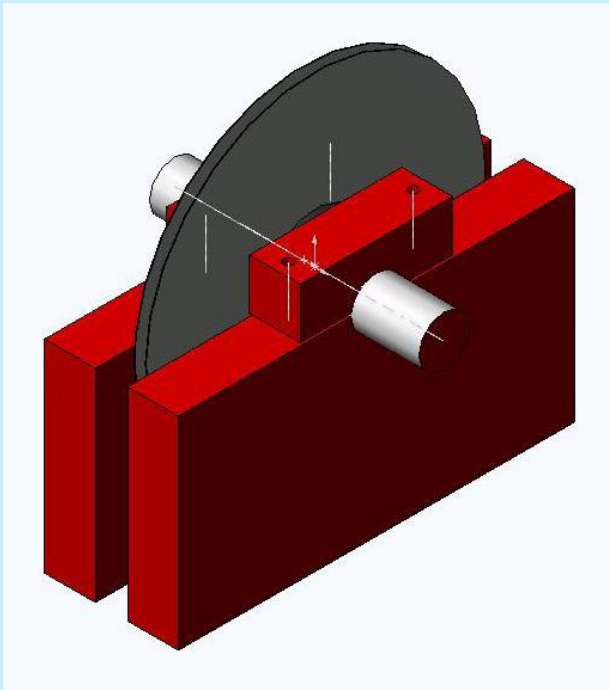

1. Ausriss

1. Ausriss

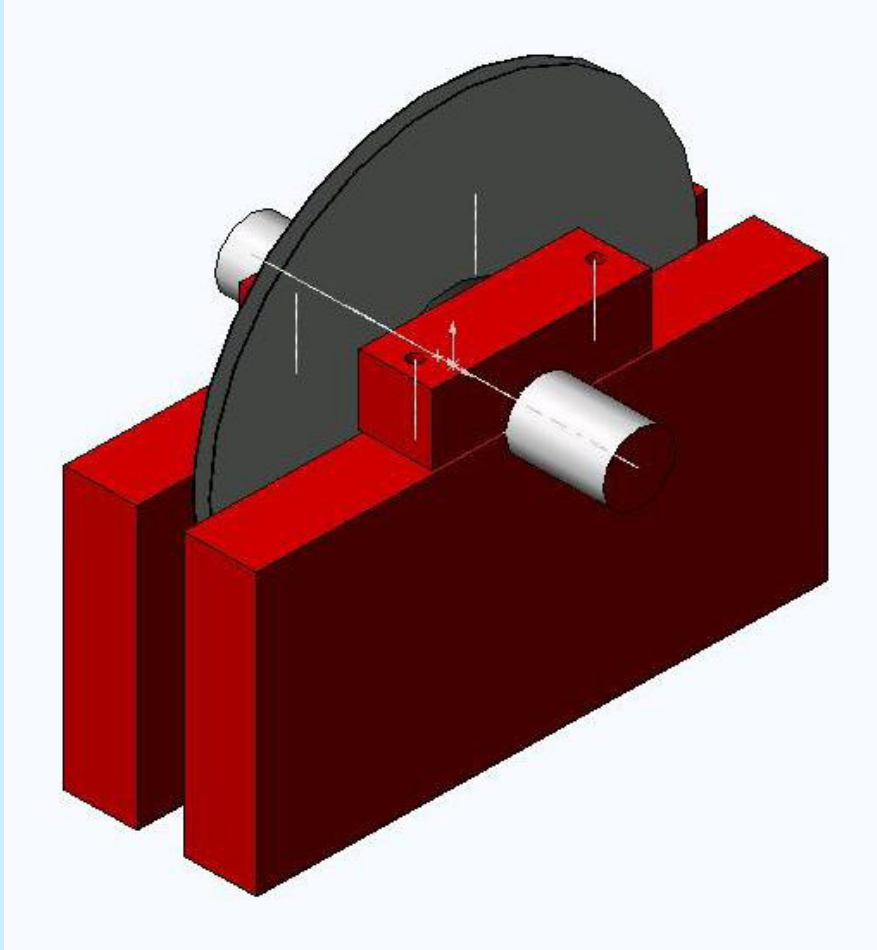

- Werkzeug wird durch Werkstück angetrieben
- Verwendbar für unterschiedlichste Materialien
- Verwendbar für Ober- und Untersägen

Verbesserung des Spänefangs und der Schnittkantenqualität bei Kreissägen

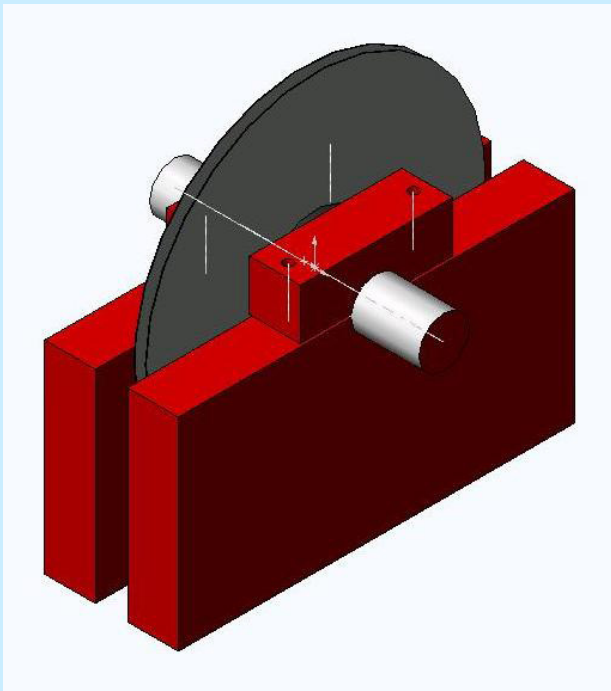

1. Ausriss

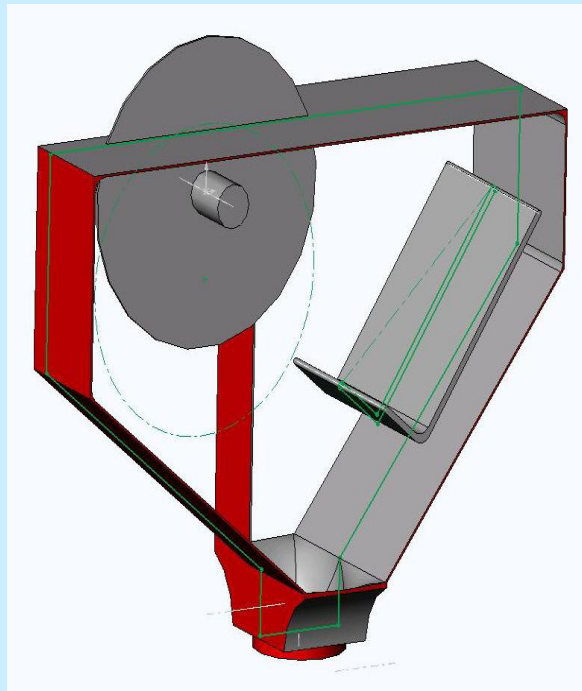

2. Spänefang

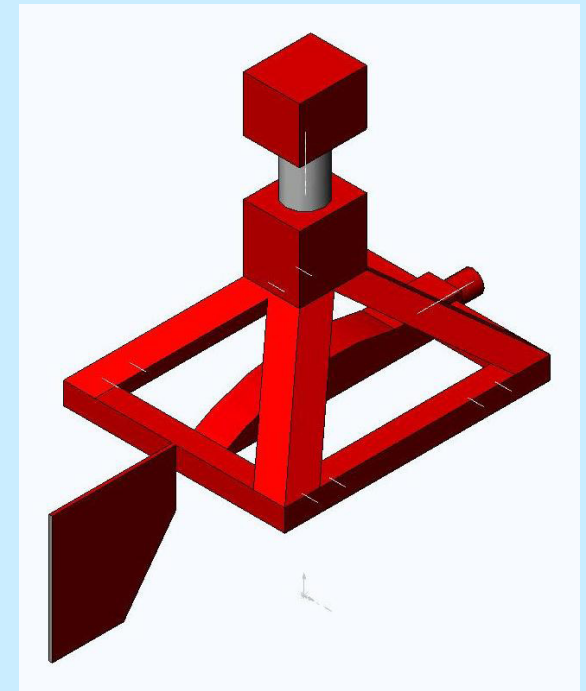

3. Feinstaub

Verbesserung des Spänefangs und der Schnittkantenqualität bei Kreissägen

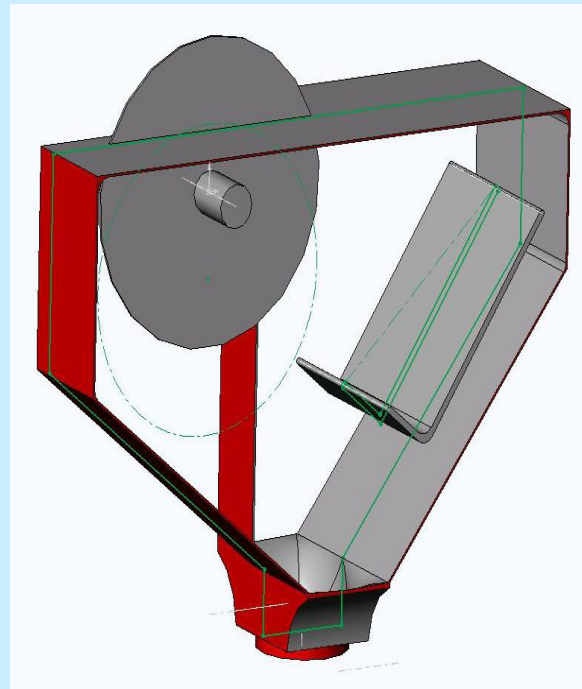

2. Spänefang

2. Spänefang

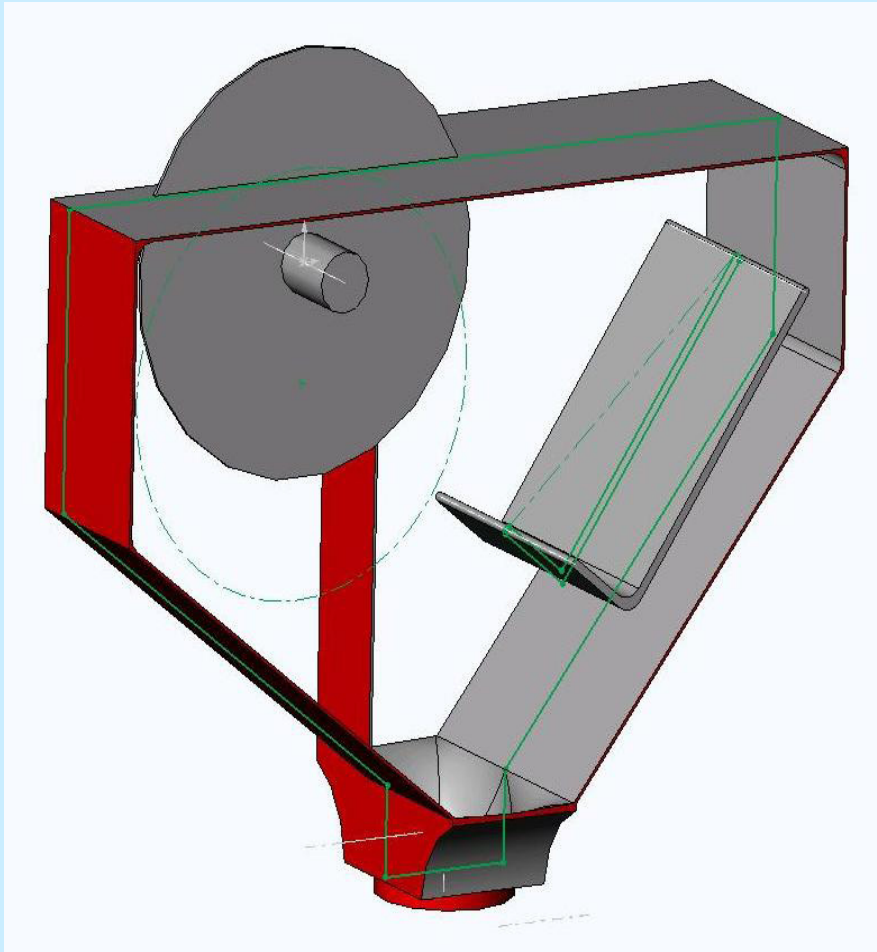

- minimierter Verschleiß der Prallplatte
- geschlossenes System
- Selbstregulierendes System

Verbesserung des Spänefangs und der Schnittkantenqualität bei Kreissägen

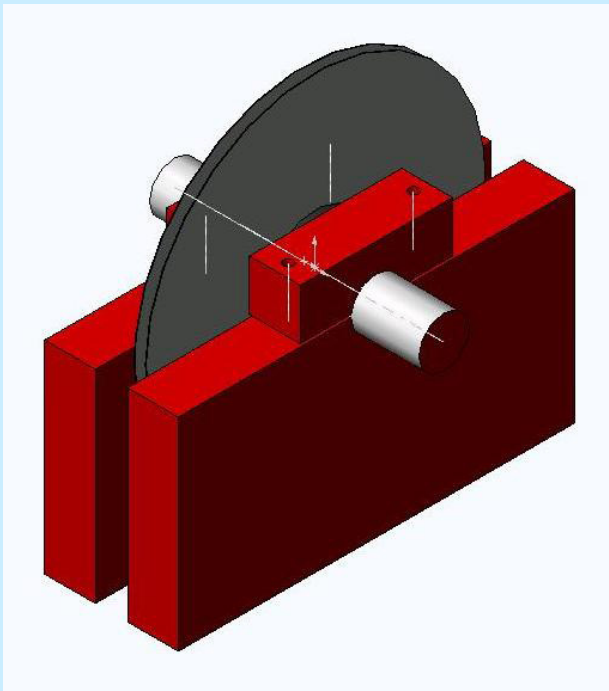

1. Ausriss

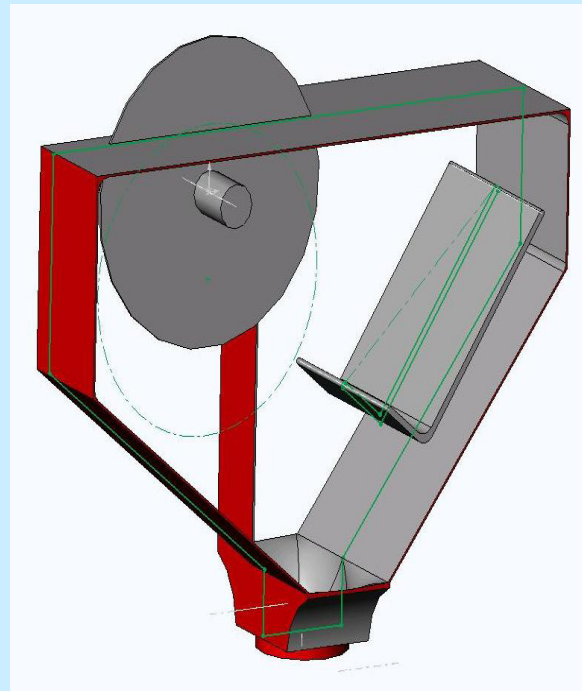

2. Spänefang

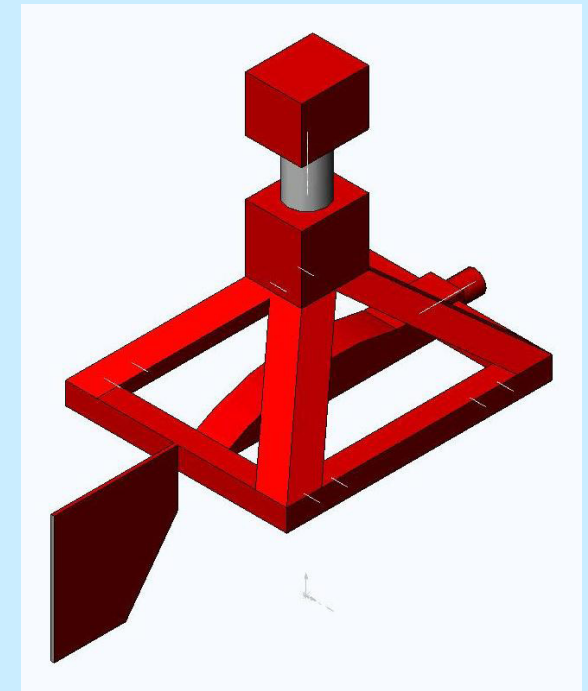

3. Feinstaub

Verbesserung des Spänefangs und der Schnittkantenqualität bei Kreissägen

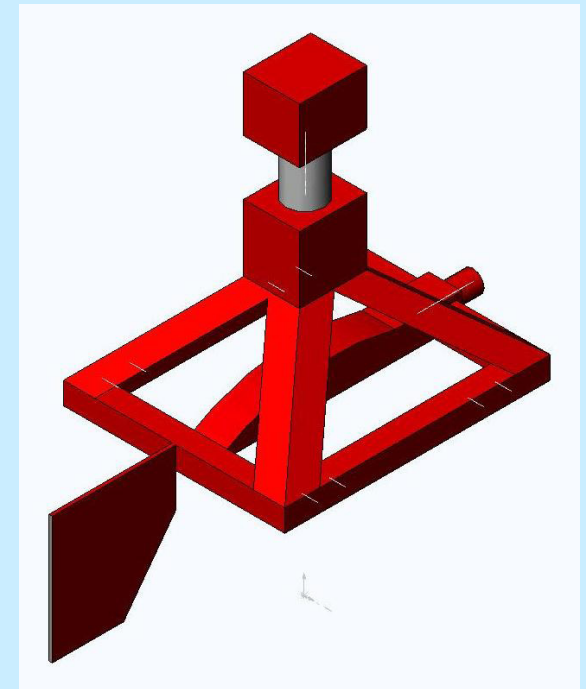

3. Feinstaub

3. Feinstaub

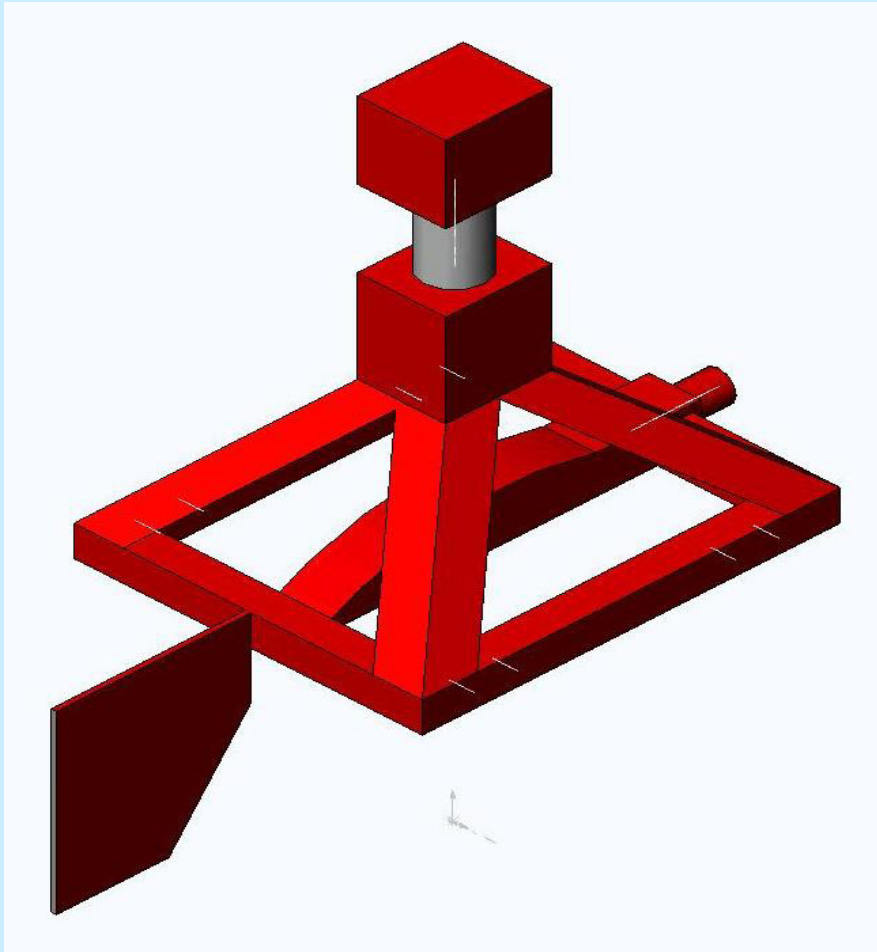

- Durch Lamellen maximal abgeschlossen
- minimierter Raum garantiert größtmögliche Absaugung
- Zusätzliche Stabilität durch Schwert

Gesamtsystem

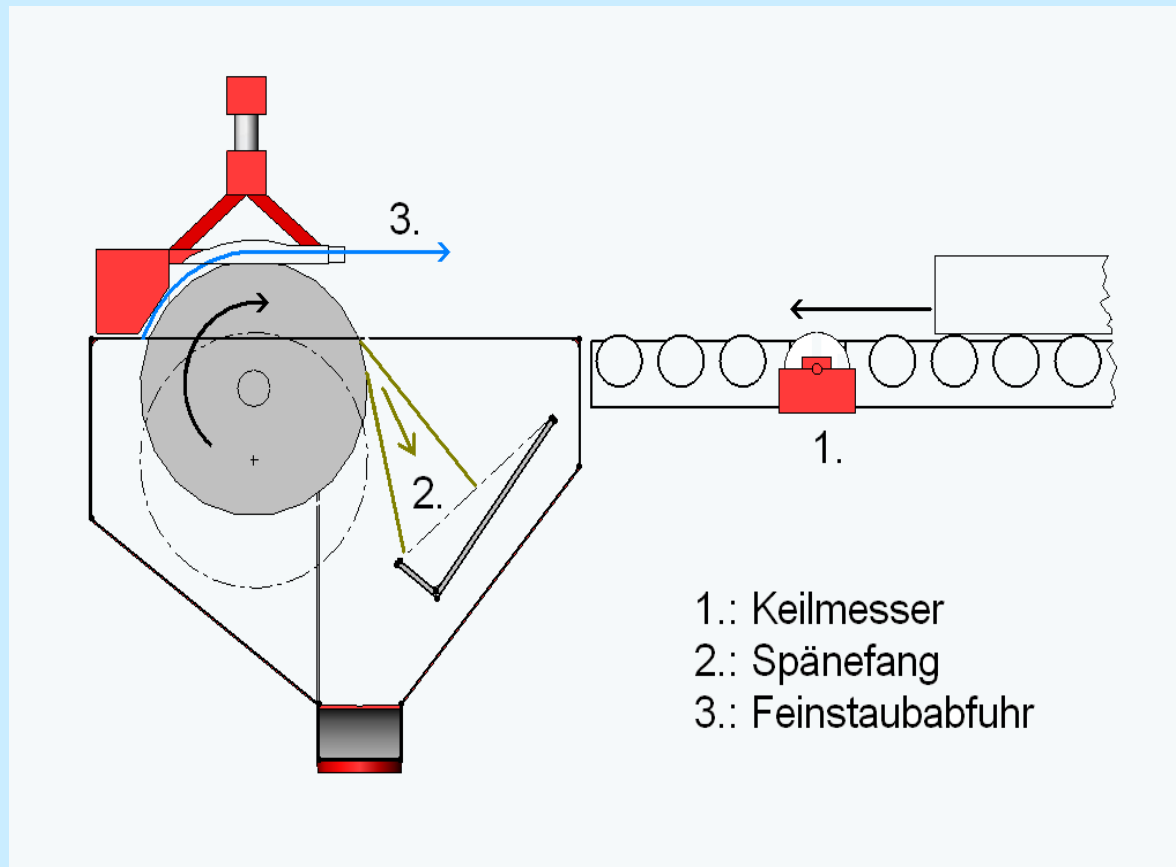

- Modulares System
- Hohe Arbeitssicherheit
- Simple Installation
- Einfache Wartung

Kosten

- Einzelkomponenten
 - Abzugshaube: 899 €
 - Keilmesser: 589 €
 - Spänefang: 1499 €
- Gesamtsystem: 1999 €

Vorteile für Ihre Kunden:

- Einzelbestellbarkeit der Module
- Max. Feinstaubabsaugung – gesunde Mitarbeiter – wenig Ausfall
- Ausschuss Minimierung
- geringe Energiekosten – Öko-Faktor

**Unser Name steht für Qualität–
egal wie viel Holz Sie vor der
Hütte haben!**



Vielen Dank!!



Haben Sie Fragen?

Unsere Experten:

Mario Schulz

Richard Scheele

Sebastian Wissmann