

Alternatives Bremssystem



startIng! 2011

Gruppe: Georg Howaldt

Gliederung

- Grundprinzip des Gesamtsystems
 - Teilsystem 1: Auslösen des Bremsmechanismus
 - Teilsystem 2: Bremsmechanismus
- Eckdaten
- Fazit

Grundprinzip des Gesamtsystems

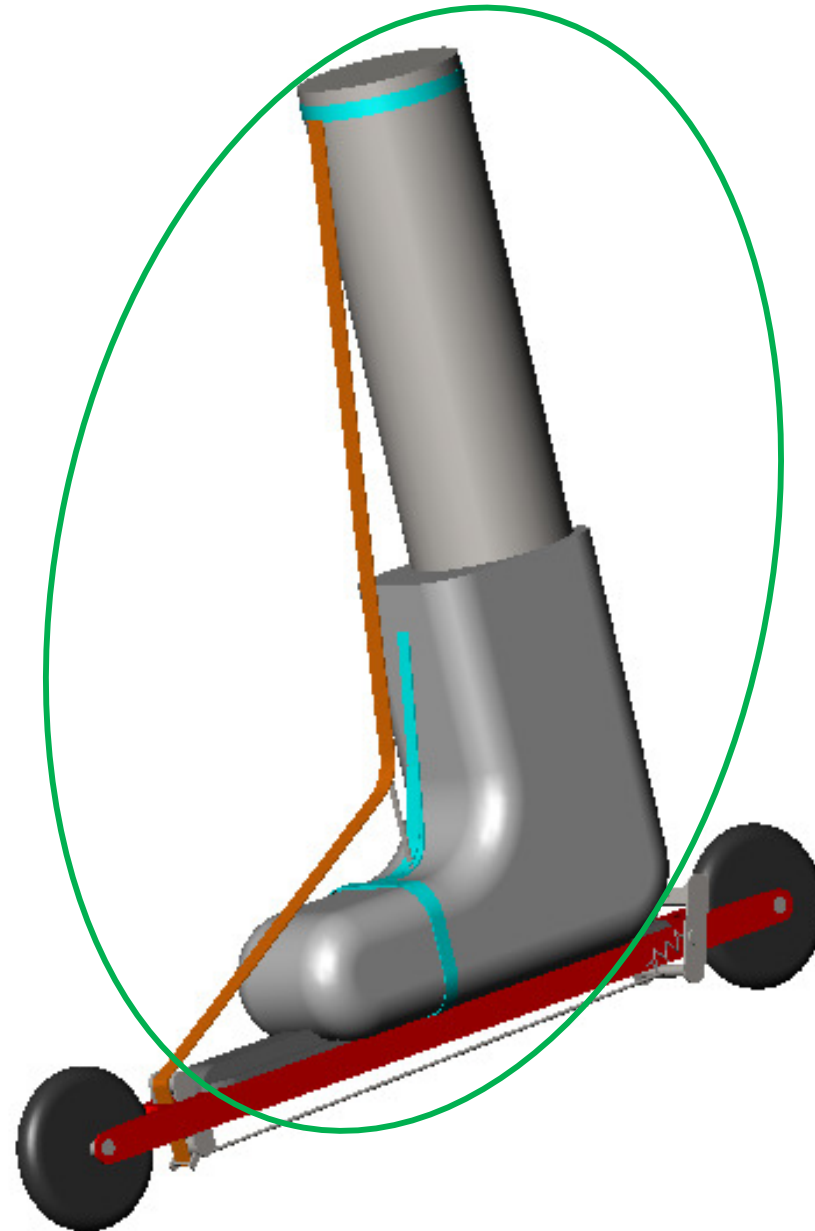

Teilsystem 1: Auslösen des Bremsmechanismus

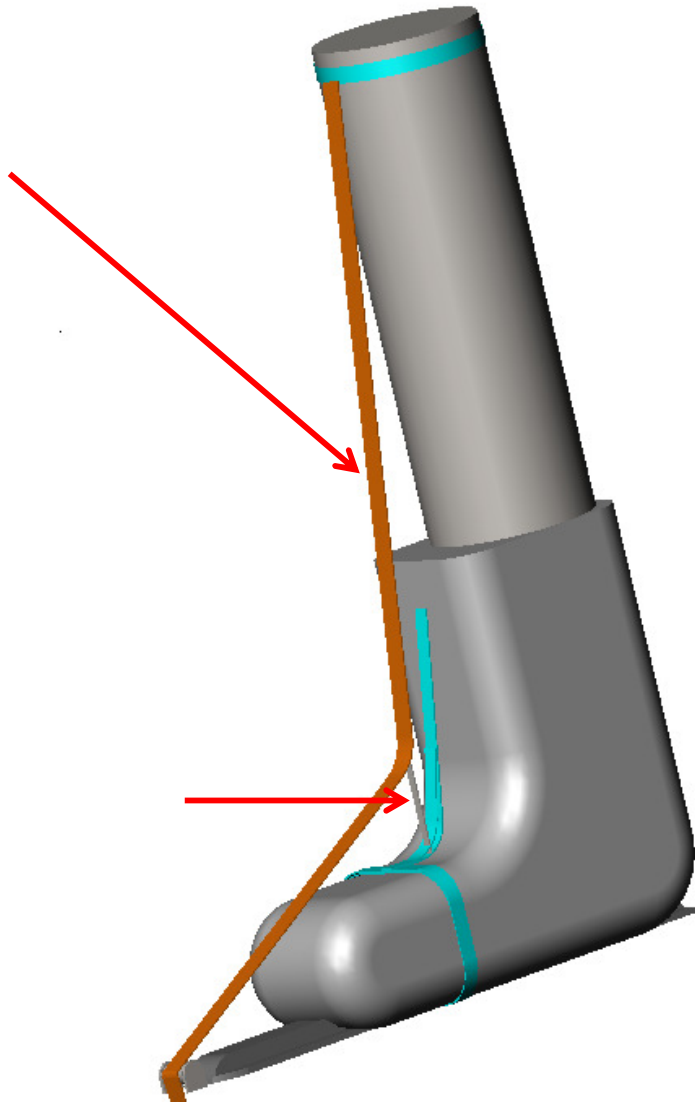

Grundprinzip des Gesamtsystems

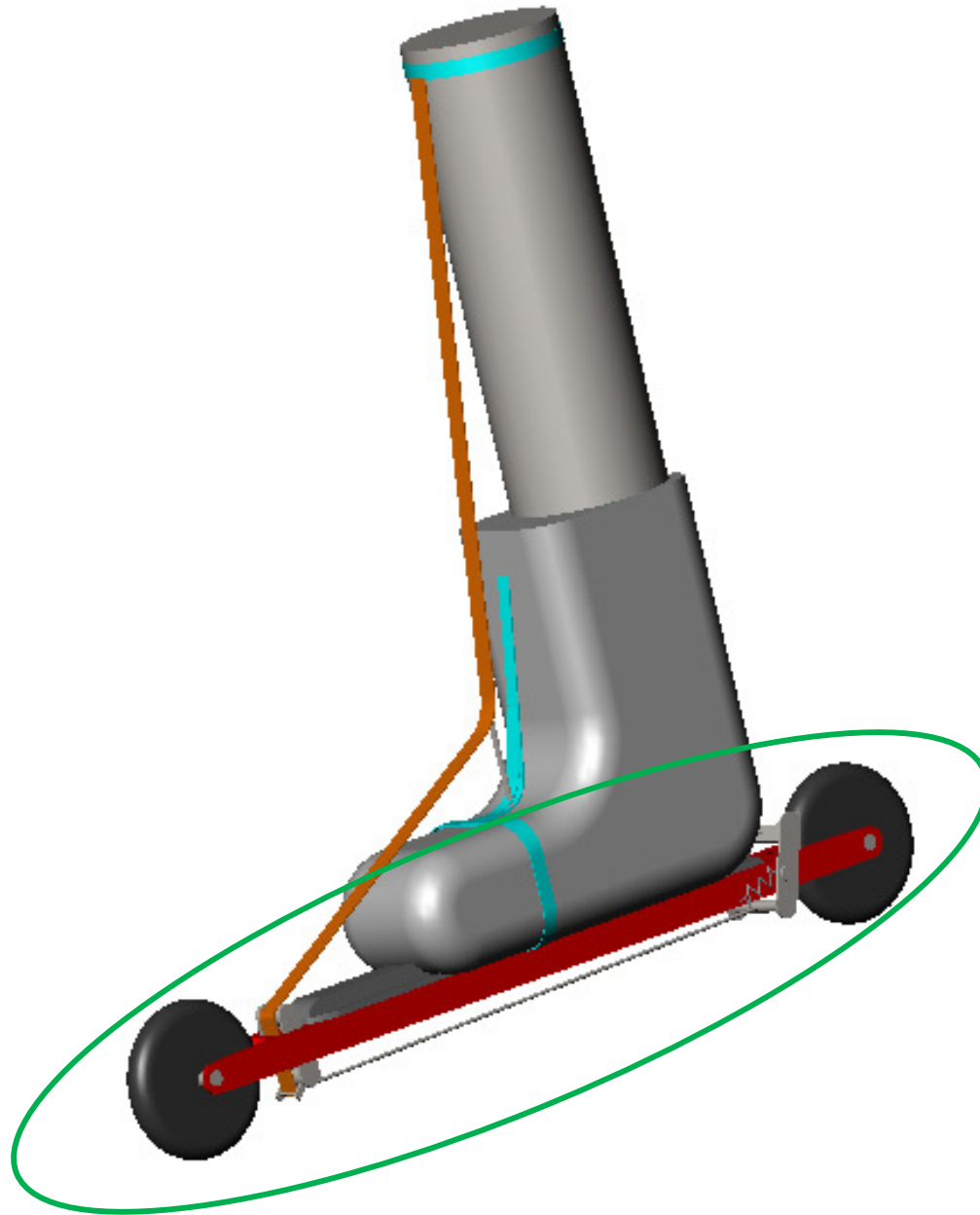

Teilsystem 2: Bremsmechanismus

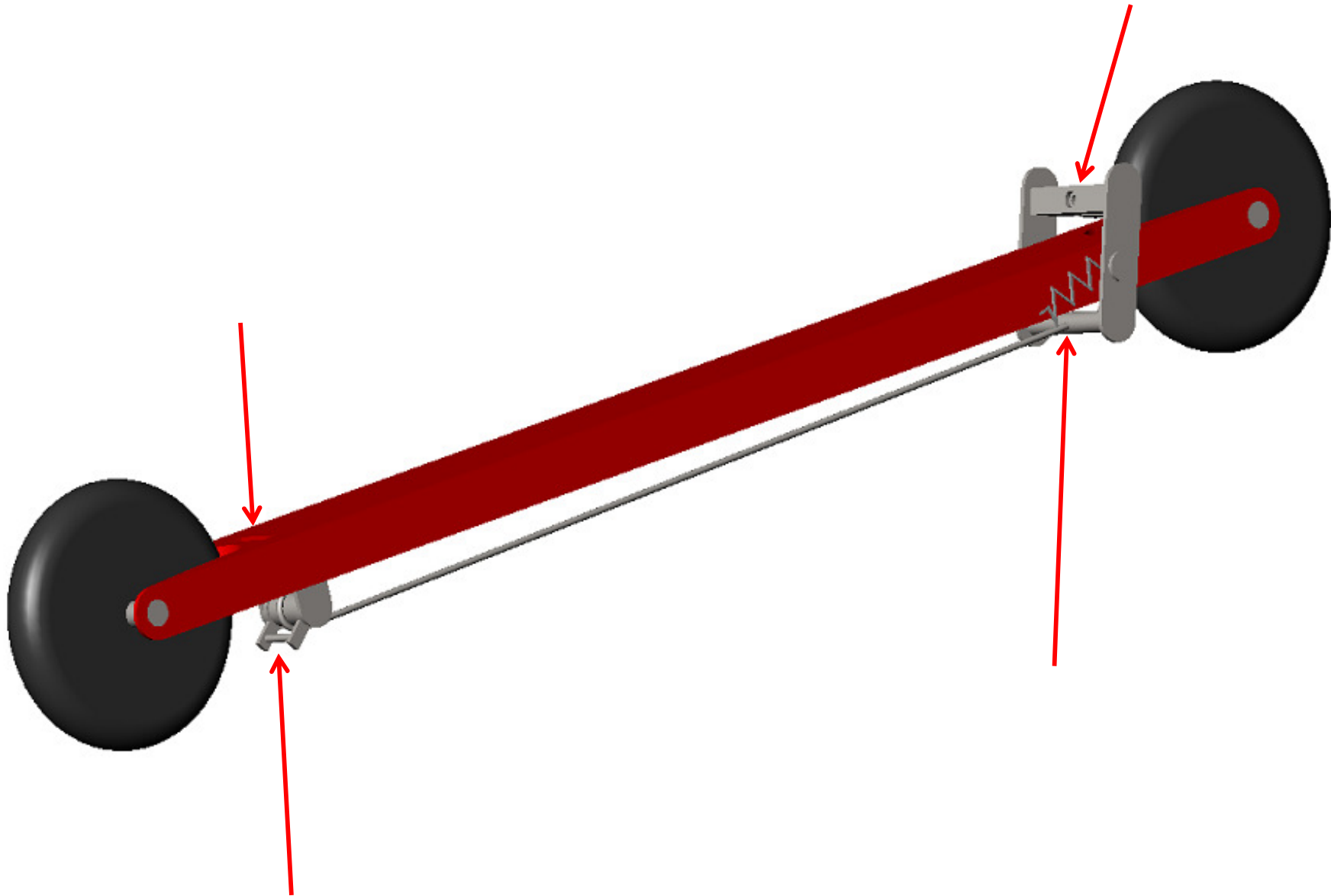

Eckdaten

- Kosten pro Bremssystem: 38,30€
- Gewicht pro Bremssystem: ca. 120g
- Bremsweg: ≈ 17 m
- Für alle Schuhgrößen anwendbar

Fazit

- Schnelles Ansprechen der Bremse
- Geringes Gewicht
- Dosierbarkeit der Bremskraft
- Günstiger Schwerpunkt des Ski
- Stabile Bremsposition

Vielen Dank für Ihre
Aufmerksamkeit!