

Melitta



...macht Rollski zum Genuss!

Inhalt

1. Die *X-Trail Speed Brake*

1. Gesamtskizze

2. Details

2. Daten & Fakten

3. Wirtschaftlichkeit

4. Fazit

Gesamtsystem



Ansicht: Vorne und unten

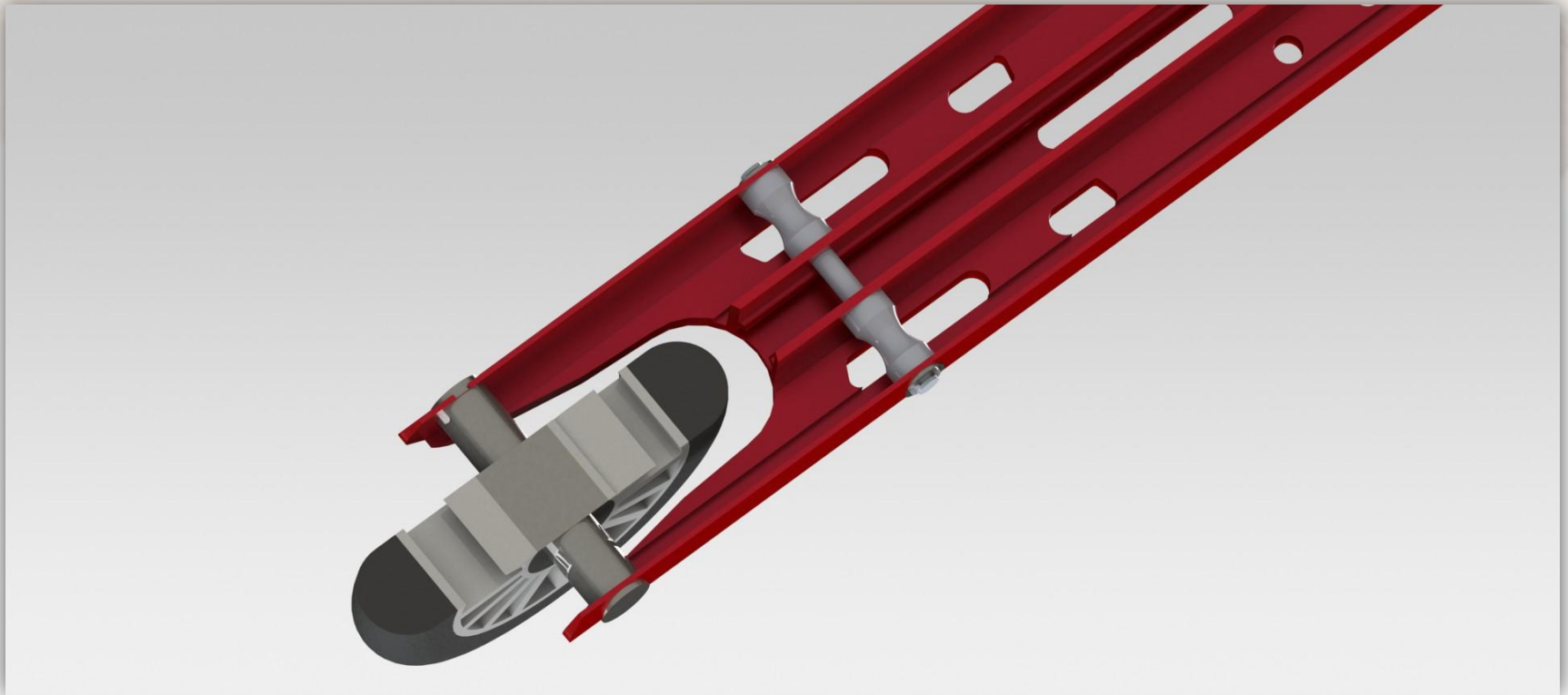

Gesamtsystem

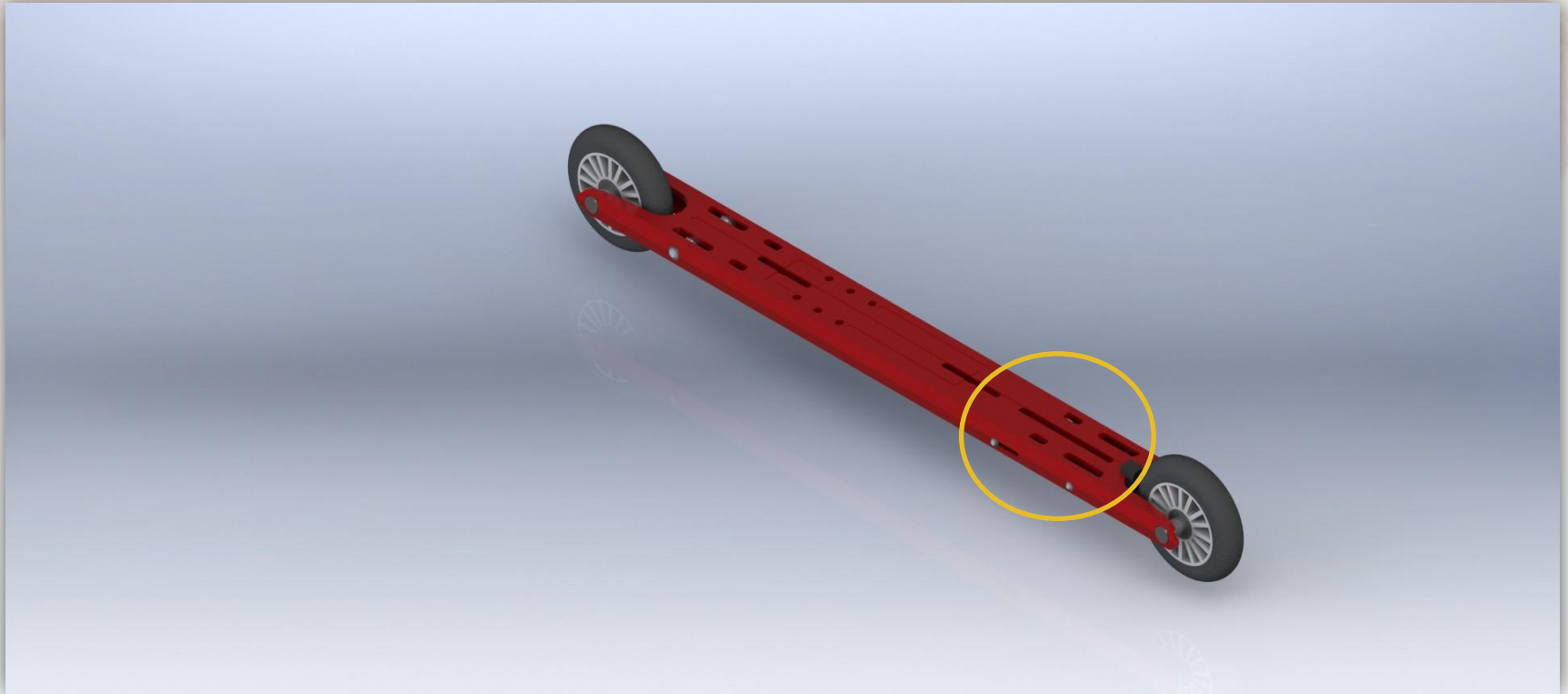

Ansicht: Hinten und oben

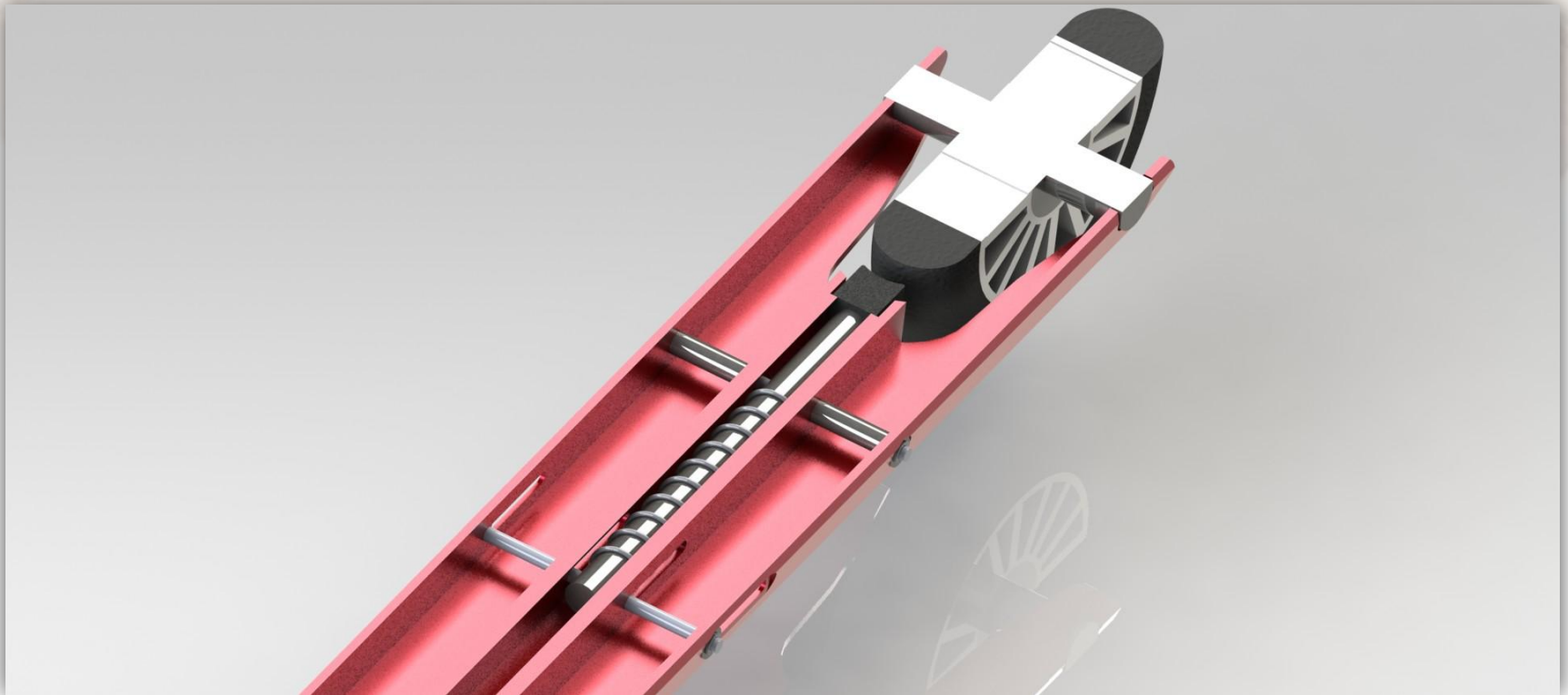

Daten & Fakten

- Gewicht:
 - 134 g mit Sicherung
 - 94 g ohne Sicherung
- Schwerpunkt: 319mm von der Vorderachse
- Theoretischer Anhalteweg: 10m

Wirtschaftlichkeit

	<u>Kosten ohne Sicherung (€)</u>	<u>Kosten mit Sicherung (€)</u>
Stückzahl/Jahr	10.000	10.000
Produktionskosten/Jahr	365.200	384.000
Gewinnzuschlag	23,22%	25%
Verkaufspreis/Stück	45	48
Umsatz/Jahr	450.000	480.000
Gewinn/Jahr	84.800	96.000

Fazit



- minimales Gewicht
- gute Regulierbarkeit
- Geschlechter- und Größenunabhängigkeit
- niedrige Kosten
- hohes Maß an Bewegungsfreiheit

Danke:
Unseren Sponsoren, Projektpartnern
und den Coaches!!!

*Melitta
Bentz*

Alexander Woop, Annika Schulte, Christoph von Baum-Mühlenburg,
Jana Stender, Kim Carolin Wacker, Lydia Kommorowski, Moritz Günther,
Natalja Tokarew, Oliver Kleiner, Till Senner, Timo Stoltenberg,
Sebastian Wagner

Melitta



...macht Rollski zum Genuss!