

Hybrid-Tower

Team Bertha Benz

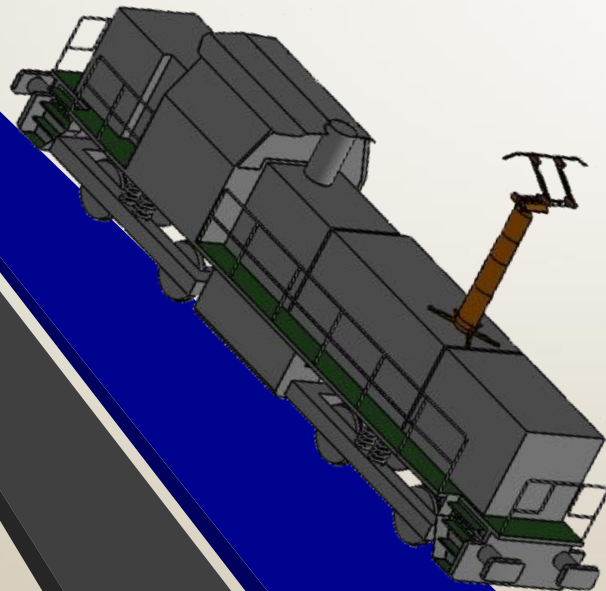

Beauftragt durch: **TOSHIBA**

© **startIng!** 2018

Elektrotechnik

- Form und Funktion
- Antrieb der Turmbewegung
- Antrieb für Ausgleich und Bewegung der Arme
- Drehscheibe und Anordnung im Turm
- Nachrüstbarkeit und Material

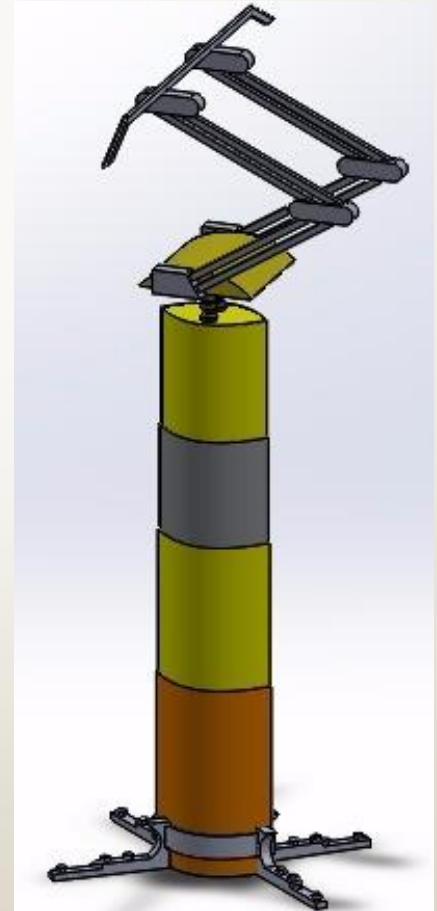

Elektrotechnik

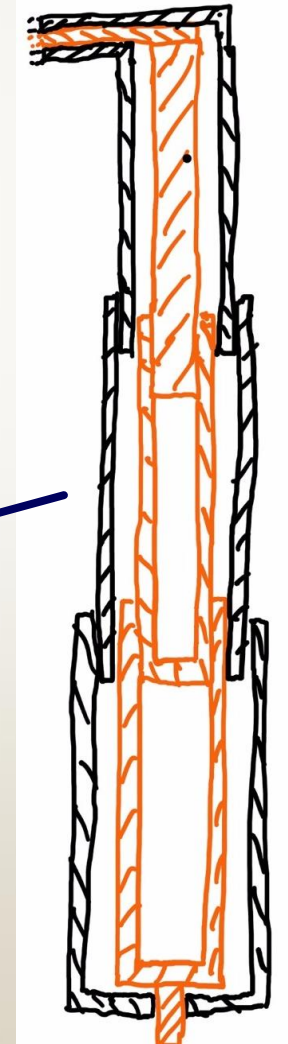
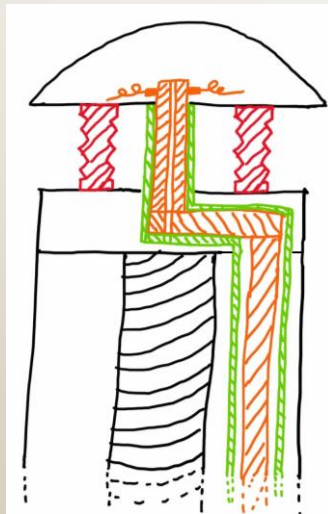
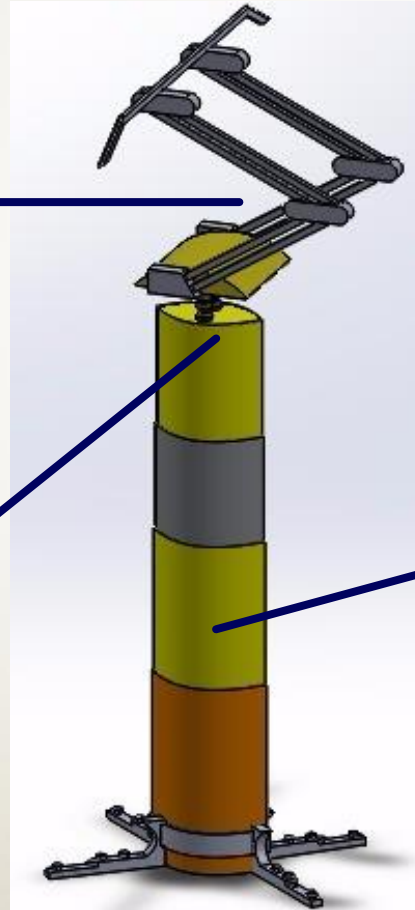
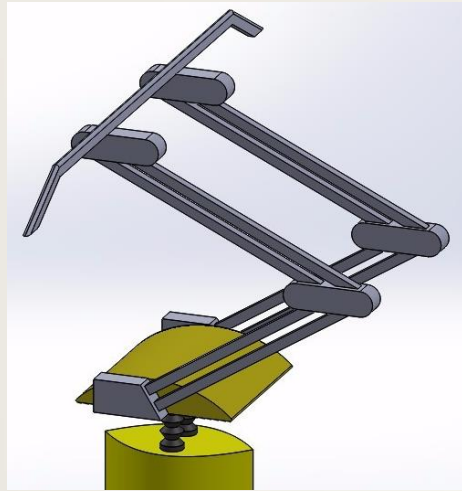

Mechanik

Elektrotechnik

Steuerung

Kosten

Steuerung

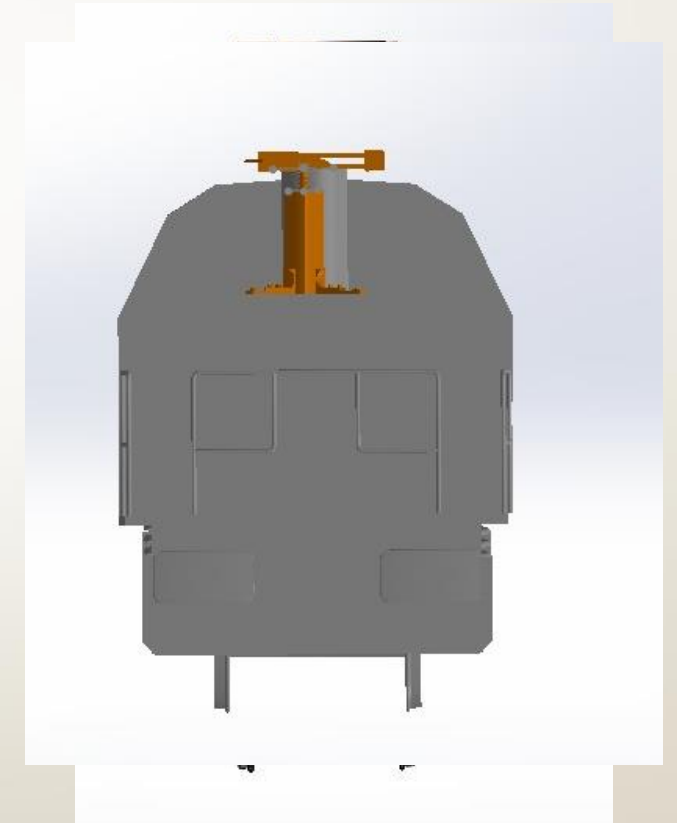
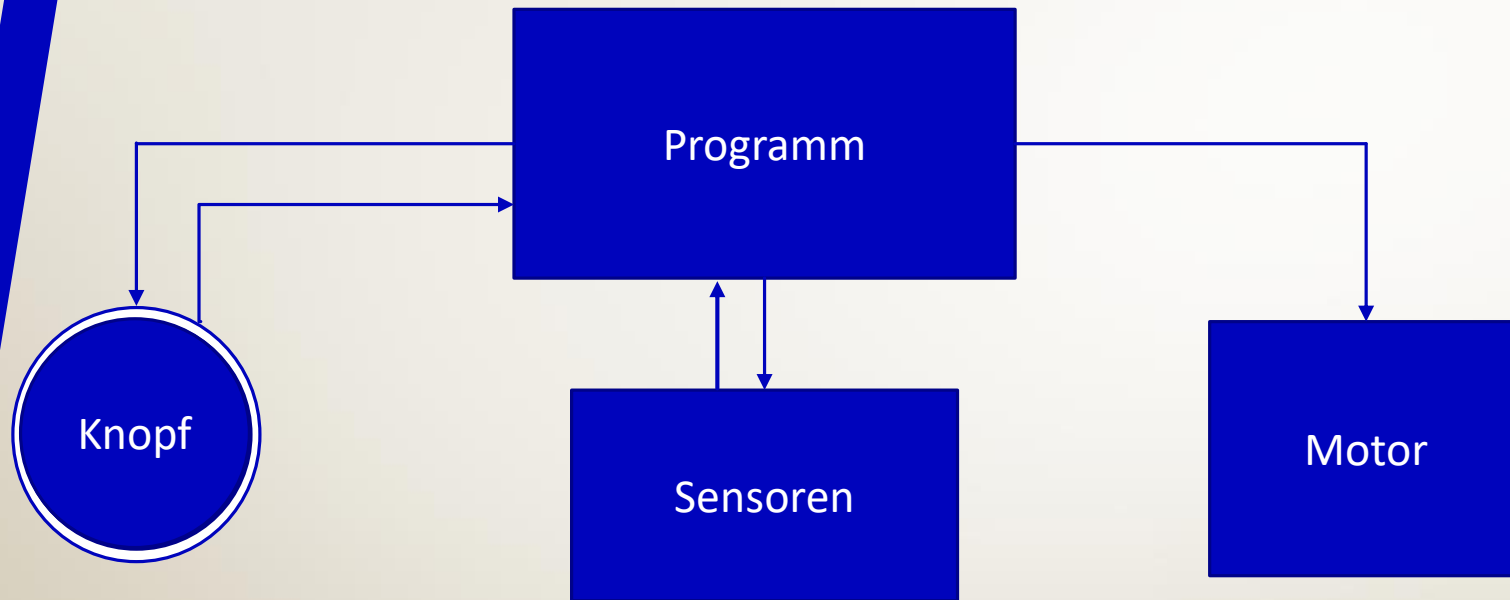

Mechanik

Elektrotechnik

Steuerung

Kosten

Kosten

- Entwicklungskosten einmalig ~44.000€
- Produktionskosten ~28.000€/ Stück
- Gesamtkosten ~46.000 €/ Stück
 - Rechnung mit einer Stückzahl von 20

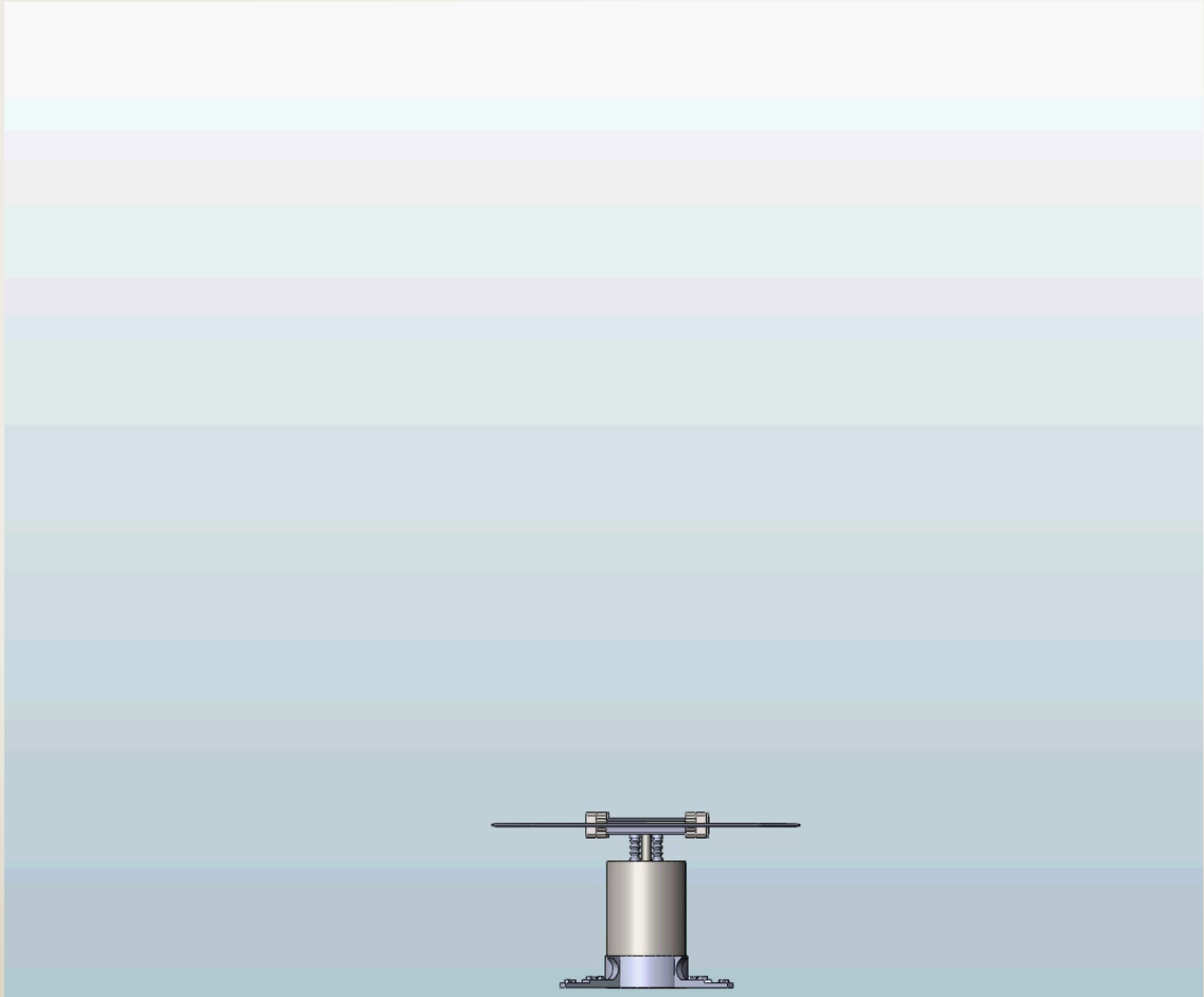

Fragen

Mechanik

Elektrotechnik

Steuerung

Kosten