

MiNoBeBag

Minimalistisches –Notfall-Beatmungsgerät

MELITTA BENTZ



Angst und Unwissenheit

Ca. **70.000** Menschen in Deutschland erleiden jährlich Atemnot bis hin zum Herzstillstand.

Ca. **60.000** davon sterben aufgrund unzureichender/fehlender Reanimation der Ersthelfer.



© Bild1: LN Online: „Jeder Zweite hat Angst davor, Erste Hilfe zu leisten“

Bild2: Boyens-Medien: „Nur wer nichts tut, macht was falsch – keine Angst vor Erster Hilfe“

Die Lösung im Notfall : das MiNoBeBag

5 Gründe, warum
MiNoBe
die richtige Wahl



I. Die Luftförderung durch Kurbeln

- Unabhängigkeit
- Intuitive Bedienung
- Niedriger Energieverbrauch

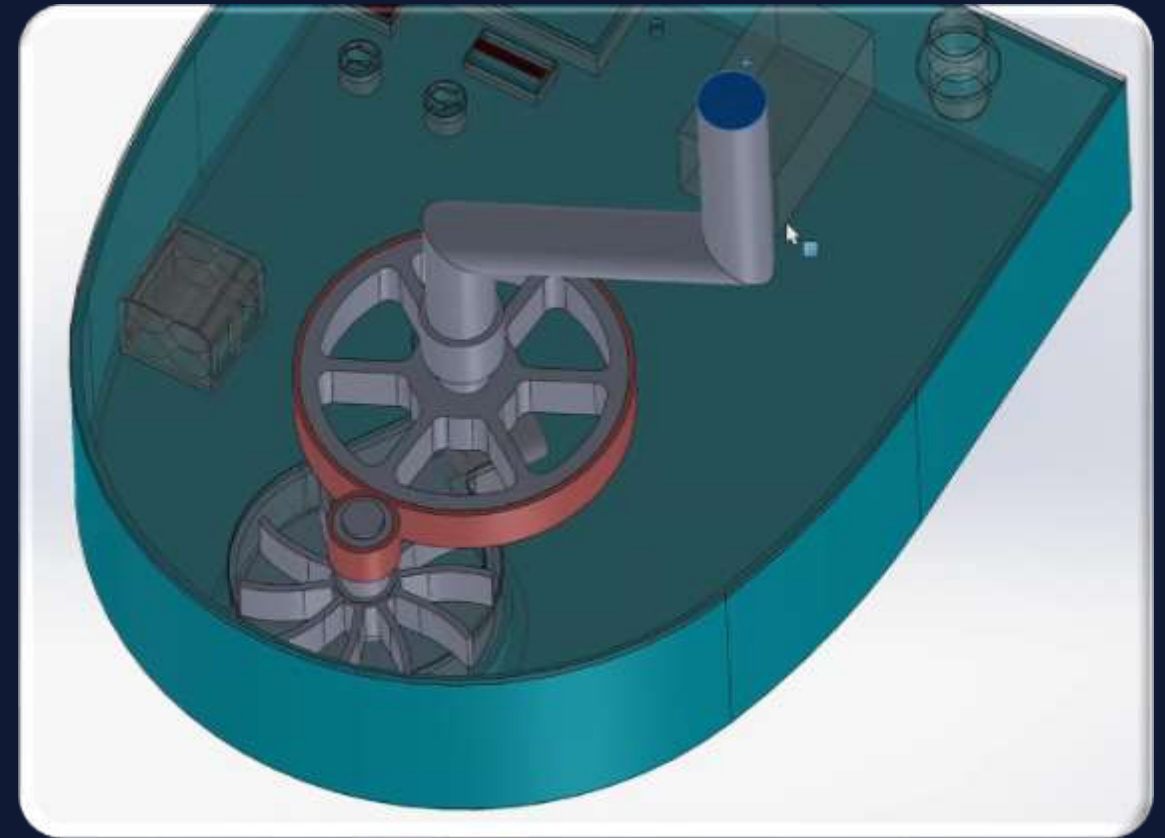

II. Eine Steuerung, die Fehler ausschließt

➔ Und eine falsche Beatmung verhindert

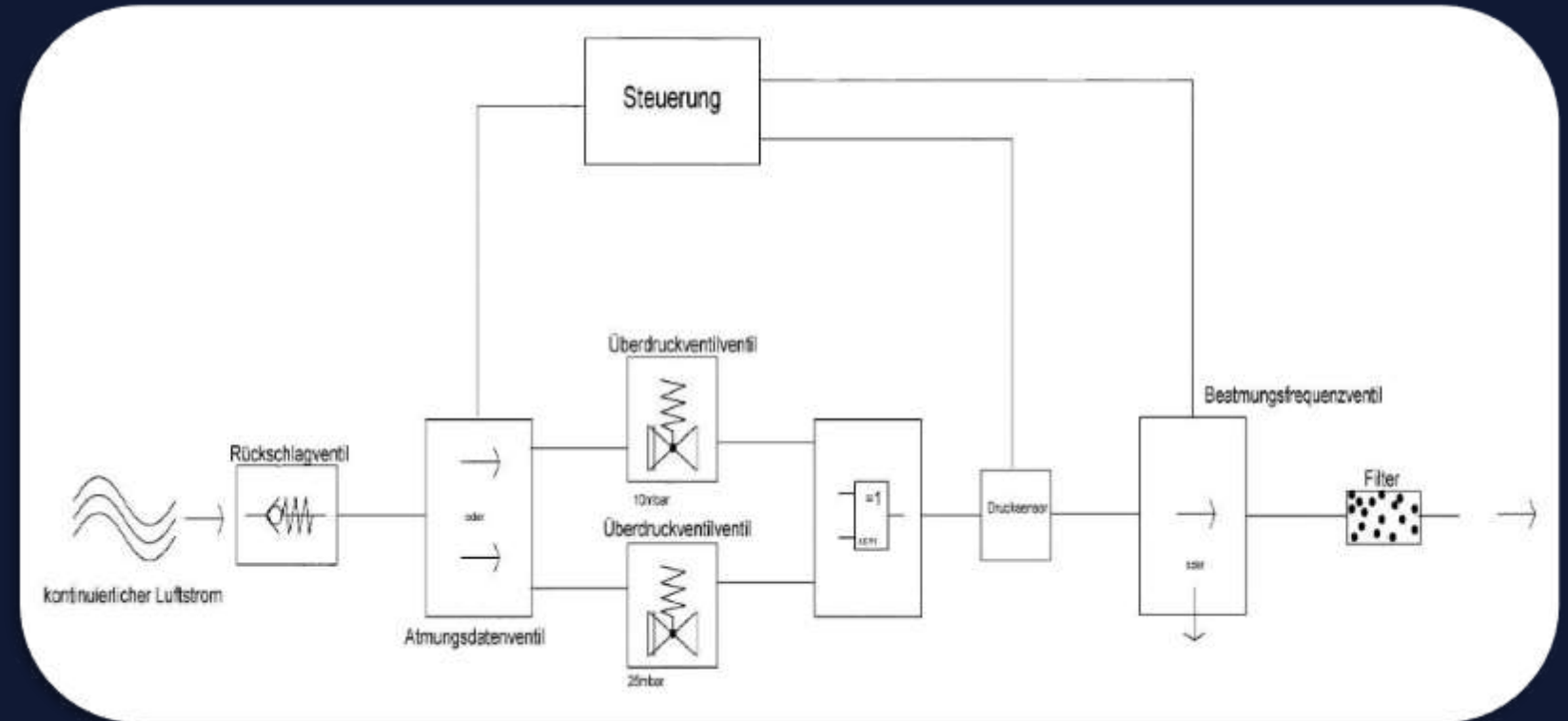
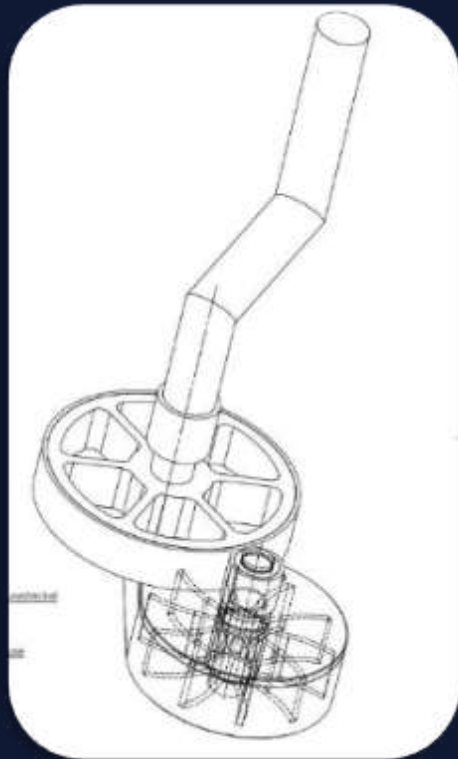

III. Eine innovative Beatmungsmaske

- 2 Formen Maske
- Verstellbare Bänder
- 2 Stufen PEEP Ventil
- Ausziehbarer Schlauch

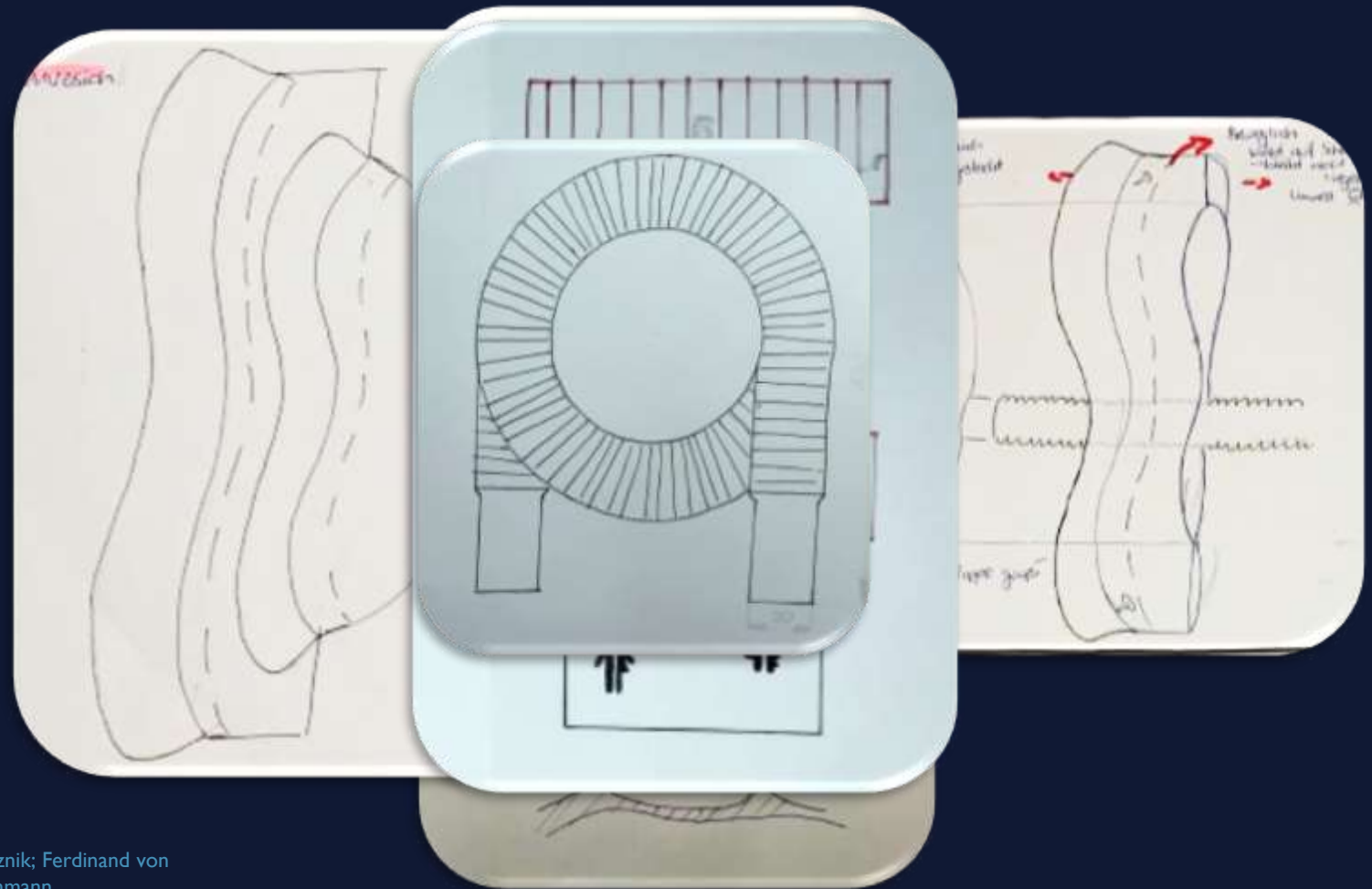

IV. Eine kinderleichte Bedienung

- für Laien & Menschen mit Handicap
- Automatisches Einschalten
- Audiovisuelle Anleitung
- Monitoring über mehrere Stunden

Schnittstelle Mensch-Maschine



Materialien

Kunststoff Acryl Butadien Styrol Copolymer (ABS):

- Witterungsbeständig
- Schlagfest
- Temperaturbeständig



Polyamid (PA 6)

- Sehr gute Gleiteigenschaften

 recyclebar



Kosten

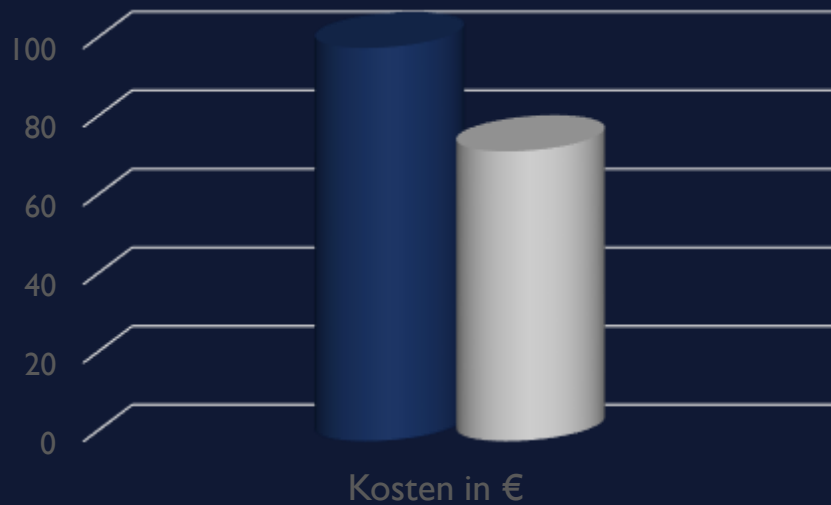

- max. zulässige Herstellkosten
- Herstellkosten MiNoBeBag

| Kostenart | Kosten / Stück |
|-------------------------------------|-----------------|
| Entwicklungskosten | 0,66 € |
| Materialkosten | 69,50 € |
| Lohnkosten | 2,00 € |
| Gemeinkosten | 1,54 € |
| Gesamtkosten | 73,69 € |
| Erlös/ Stück bei Losgröße = 100.000 | |
| Erlös | 12.000.000,00 € |
| Gewinn | 4.631.000,0 € |



Umsatzrendite: 38,59%

Vielen Dank für Ihre Aufmerksamkeit!

